

# Kirami FinVision<sup>®</sup> -sauna M Misty

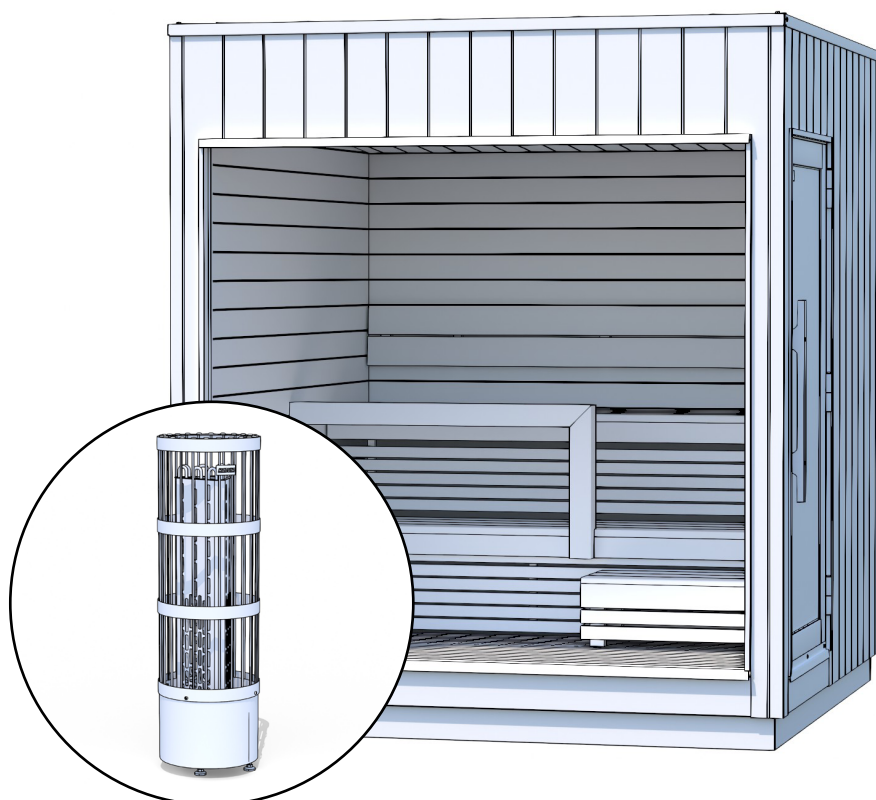

Harvia Legend PO110XE  
Instructions for installation

Product code  
KIR-4222  
KIR-4221



FI

SV

EN

DE

FR

NL

IT

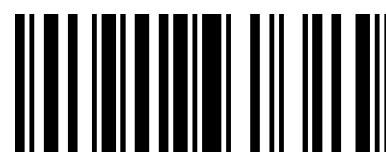

5017

# Contents

page 3	FI	KÄYTTÖOHJEET
page 10	SE	BRUKSANVISNING
page 17	EN	INSTRUCTIONS FOR USE
page 24	DE	GEBRAUCHSANWEISUNGEN
page 31	FR	MODE D'EMPLOI
page 38	NL	GEbruikSAANWIJZINGEN
page 45	IT	MANUALE UTENTE



Like us on Facebook! Tips on using the product, competitions, experiences, images, etc. at

[www.facebook.com/kiramioy](http://www.facebook.com/kiramioy)



Follow us on Instagram

<https://www.instagram.com/kiramioy>



Kirami Oy YouTube channel

<https://www.youtube.com/c/KiramiOy>

# Kirami FinVision® -sauna M Misty



Harvia Legend PO110XE

Käyttöohje

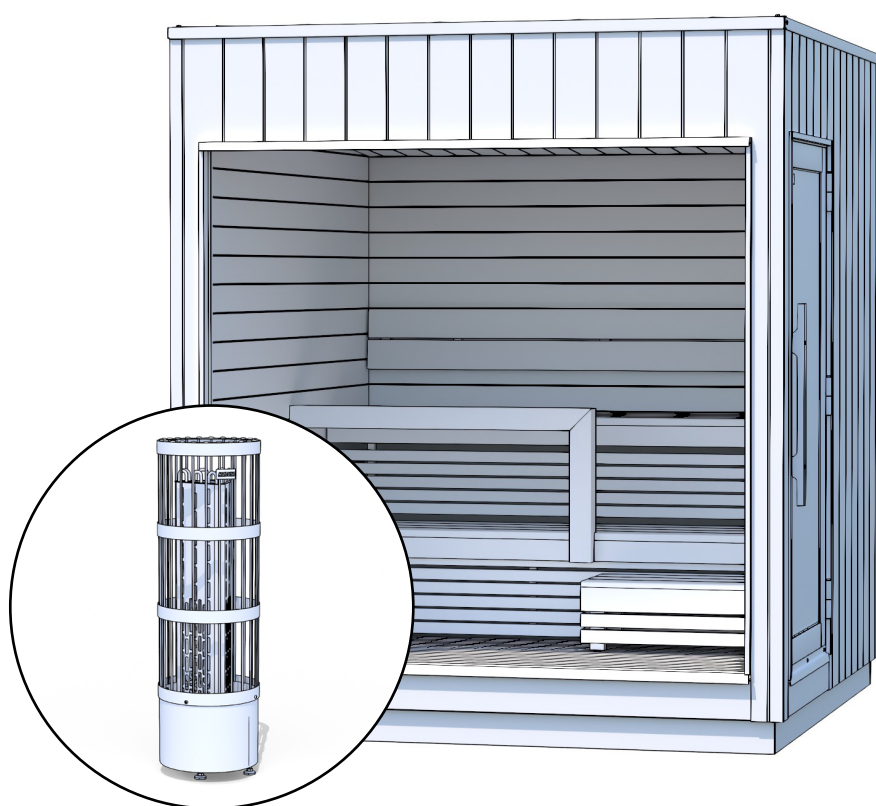

Tarkasta toimituksen sisältö viipymättä!  
Tutustu huolella ja säilytä ohjeet tulevaisuutta varten.

## Toimitussisältö

1.		Harvia Legend PO110XE	1
2.		Kiukaan aluspelti	1
3.		Kiuaskivet (Pieni)	5
4.		Sokkelilauta eteen ja taakse	2
5.		Terassiruuvi Ruuvi RST 4,2 x 55 mm Wubau TX20 (Ruskea)	12

# HARVIA LEGEND PO110XE - ASENNUS JA KÄYTTÖ



**Huom! Älä kytke päävirtaa saunaan ennen kuin olet asentanut kiukaan.**

Saunaan tulevan liitosjohdon tulee olla 5x2,5mm<sup>2</sup> ja sulakkeiden 3x16A.

Harvia Legend PO110XE toimitetaan erillisessä pakkauksessa (kiuaspakkaus löytyy saunan sisältä). Pakkauksen sisällä on tarkemmat kiukaan asennus- ja käyttöohjeet.

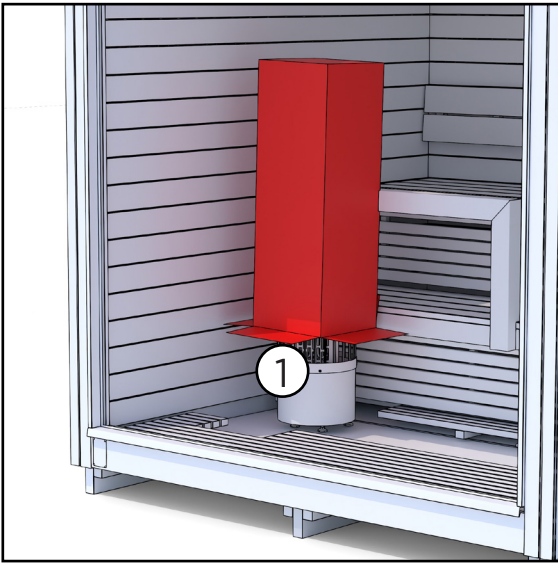

1. Irroita nauha kiuaspaketin ympäriltä ja poista pahvilaatikko varovasti kiukaan päältä sillä kiukaaseen on kytketty sähköjohdot valmiiksi asennuksen helpottamiseksi.

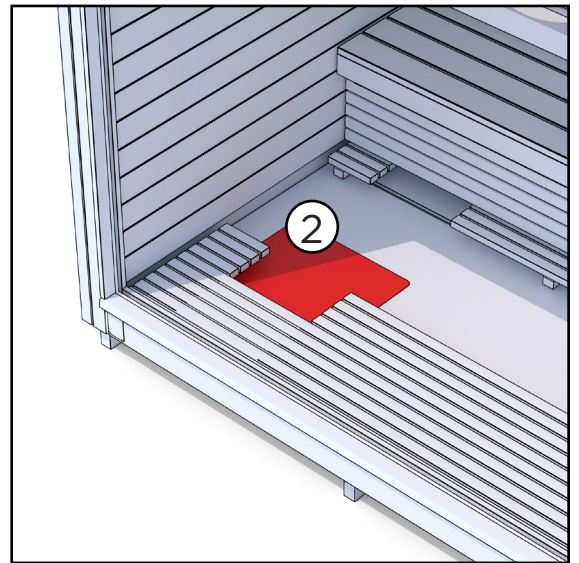

2. Asettele kiukaan aluspelti lattialle kiusta varten sahattuun aukkoon.

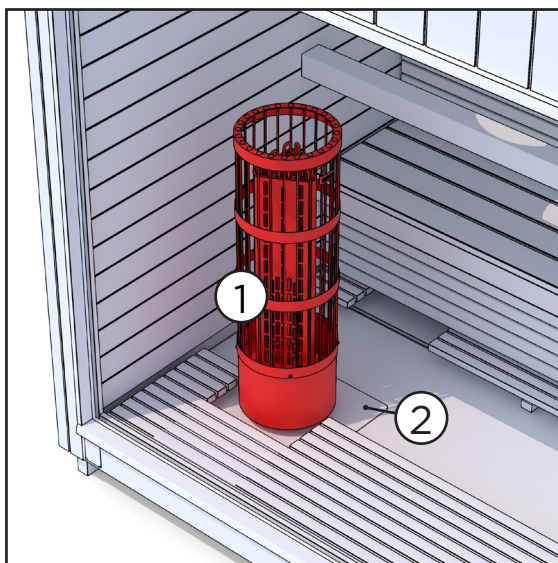

3. Asettele kiuas aluspellin päälle.

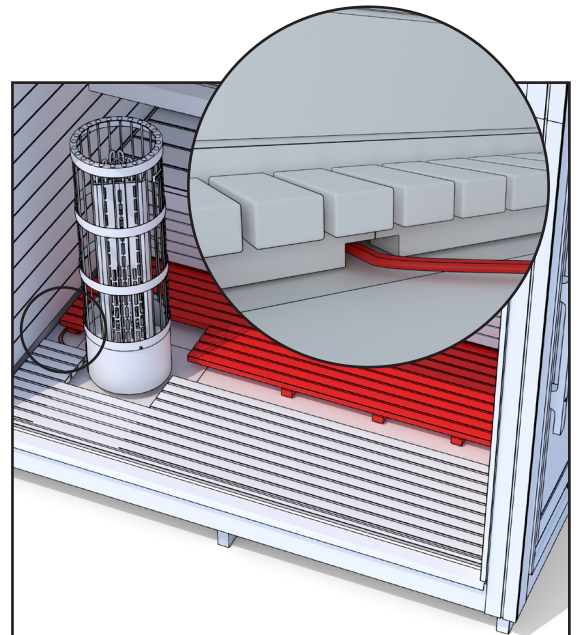

4. Vedä alalauteen alla oleva lattiaritilä paikalleen. Lattiaritilöiden rungosta löytyy lovet joiden lävitse kiukaan sähköjohdot menevät takaseinälle.

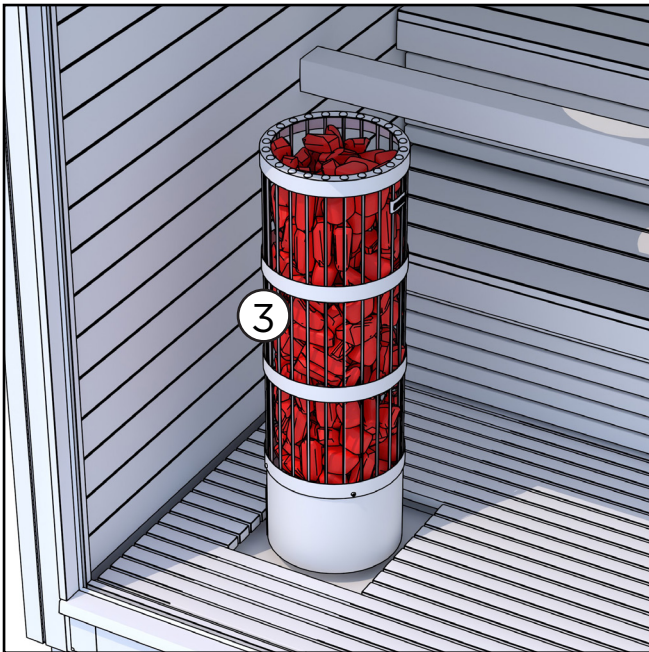

5. Asettele kivet kiukaaseen. Katso tarkemmat ohjeet kiukaan mukana toimitetavasta ohjeesta

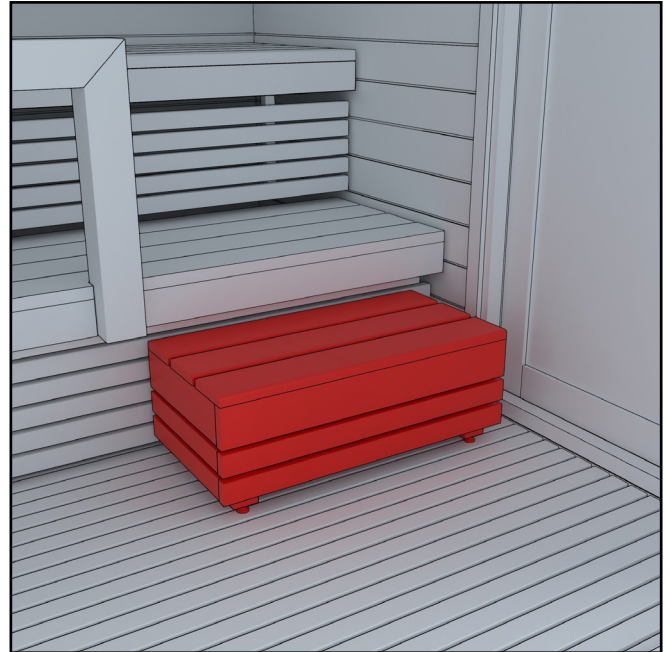

6. Asettele saunajakkara paikoilleen lauteen eteen.

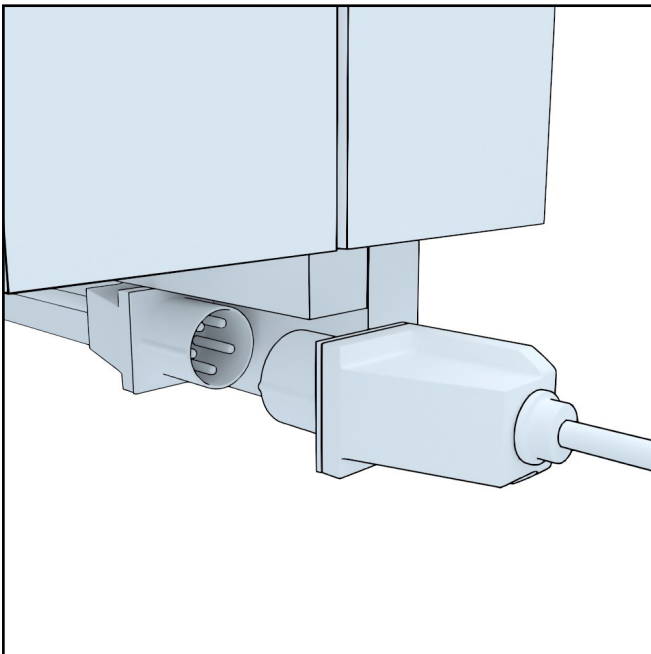

7. Kytke virta saunalle. Liitântä löytyy saunan takaa kiukaan puolelta. Liitosjohdon tulee olla  $5 \times 2,5 \text{ mm}^2$  ja sulakkeiden oltava  $3 \times 16 \text{ A}$ .

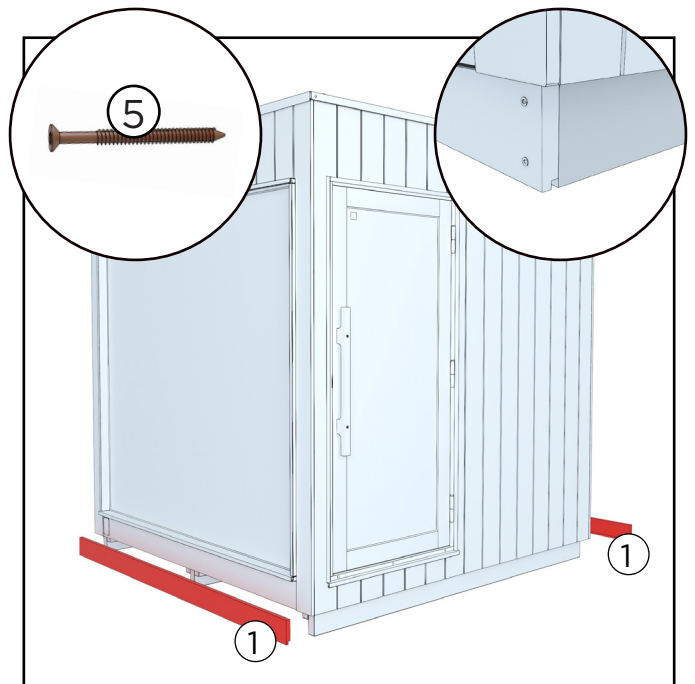

8. Asenna sokkelilaudat kuljetustukiin eteen ja taakse, käytä kiinnittämiseen 6 kpl ruskeita terassiruuveja per sokkelilauda.

Asettele sokkelilaudat siten että laudassa olevat urat ovat alaspäin.

# HARVIA LEGEND PO110XE - KÄYTTÖ

Ohjauspaneeli on tarkoitettu saunan ja sähkökiukaan toimintojen ohjaamiseen.

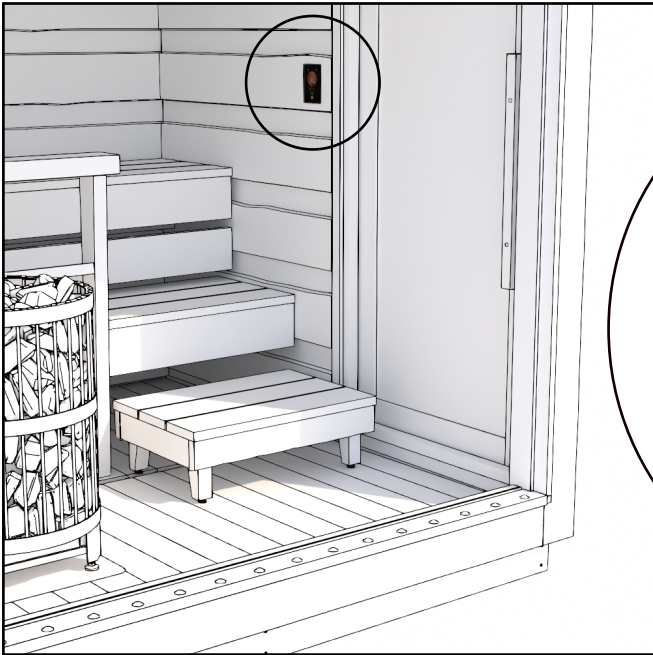

KATSO TARKEMMAT OHJEET OHJAUSPANEELIN MUKANA TOIMITETTAVASTA KÄYTTÖOHJEESTA TAI OHEISESTA LINKISTÄ

<https://mediabank.harvia.com/catalog/Harvia/r/6228/viewmode=previewview>



**VAROITUS! KIUASTA EI SAA KÄYTTÄÄ ILMAN KIVIÄ. VAJAATÄYTTEINEN KIVITILA AIHEUTTAA PALOVAARAN!**

**VAROITUS! TARKISTA AINA ENNEN KIUKAAN PÄÄLLEKYTKENTÄÄ, ETTEI KIUKAAN PÄÄLLÄ TAI LÄHIETÄISYDELLÄ OLE MITÄÄN TAVAROITA.**

## Esilämmitys ennen saunan käyttöä

Ennen ensimmäistä lämmitystä on saunasta hyvä pyyhkiä pölyt kostealla rätillä tai suihkuttamalla vettä esimerkiksi puutarhaletkulla. Jos käytät pesuaineita, niin käytä luontoa säästäviä ja saunaan soveltuvia aineita, kuten Kiramini Biopesua. Tarkista vielä, että kiuksa on tarpeeksi kiviä ohjeistuksen mukaan ja paloturvapelti on paikoillaan eikä mitään helposti syttyvää ole kiuksaan lähetyvillä (esim. tekstiilejä ei saa kuivattaa kiuksaan päällä tai välittömässä läheisyydessä). Muista aina vartioida kiuksa ja huolehdi, etteivät pienet lapset tai eläimet pääse yksin lämmitetyn kiuksaan läheisyyteen.

## Saunominen

Tärkeintä on huolehtia nesteytyksestä eli veden juonnista saunoessa. Huolimatta siitä, että saunominen on hyvä terveydelle, tulee sinun aina kuunnella kehoasi. Sopiva löyly on oikean lämmön, kosteuden ja ilmanvaihdon yhteissumma. Suomessa on normaalia saunoa 70-80 asteen lämmössä. Löylyjen kannattaa kuitenkin olla ainakin 70-asteiset, jotta mahdolliset bakteerit kuolevat.

Vältä saunomista alle puolenvuoden ikäisten vauvojen kanssa, koska heidän lämmönsietokykynsä ei ole vielä kehittynyt. Saunomisen voi aloittaa puolen vuoden ikäisenä pienissä määrissä, ilman löylyn heittoa ja alalautteelta käsin. Jos sinulla on jokin sairaus, niin kuuntele aina lääkärin suosituksia saunomisesta.

Ota huomioon, että kiuksa ja sen osat kuumenevat, kun kiuksa lämmitetään. Käytä aina suojakäsineitä koskettaessasi kiuksaan osia. Liiku saunassa varovasti, koska saunan lattia ja lauteet saattavat olla liukkaita.

## TAKUU

Myönnämme saunallemme 24 kuukauden takuun materiaali- ja valmistusvirheille. Takuu on voimassa kun käyttäjä on tutustunut tuotteen käyttöohjeisiin ja noudattaa niitä.

HUOM! Yllämainitusta poikkeava kaupallisiin tarkoituksiin käytettäville tuotteille myönnetty 6 kuukauden takuu-aika.

- Takuu ei koske sellaisia mahdollisesti ilmeneviä virheitä, jotka ovat tyypillisiä puumateriaaleille. Esim. värimuutokset, kosteusvaihtelut, halkeamien muodostuminen ja vastaavat.
- Takuu ei koske normaalia käytöstä aiheutunutta kulumista.
- Takuu ei myöskään korvaa käyttövirheistä aiheutuneita vaurioita.
- Takuu ei korvaa mitään pakkasen aiheuttamia vaurioita, koska ne voidaan välttää oikealla käytöllä.
- Takuu ei koske virheellisestä pesuaineiden käytöstä aiheutuvasta mahdollista syöpmistä.
- Takuu ei kata mitään välillisiä kuluja, esim. terassin rakentamisia tai purkuja.

Ota takuuasioissa heti yhteyttä tuotteen myyjään. Itsenäiset tuotteen korjausyritykset johtavat takuun raukeamiseen.

## TUOTTEEN HÄVITTÄMINEN

Tuotteen metalliset osat tulee viedä metallinkierrätykseen, puuosat voidaan hävittää polttamalla, lasi viedään lasinkeräykseen. Muut osat kuuluvat sekajätteeseen. Käytetyt Led-valot voi Suomessa palauttaa maksutta ja ilman uuden tuotteen ostovelvoitetta myymälöihin, joiden valikoimiin lamput sisältyvät tai vaihtoehtoisesti viedä kierrätyspisteeseen.

### HARVIA LEGEND PO110XE

<https://mediabank.harvia.com/catalog/Harvia/r/2816/viewmode=infoview>



### CONTROL PANEL

<https://mediabank.harvia.com/catalog/Harvia/r/6228/viewmode=previewview>



# Kirami FinVision<sup>®</sup> -sauna M Misty



Harvia Legend PO110XE  
Bruksanvisning

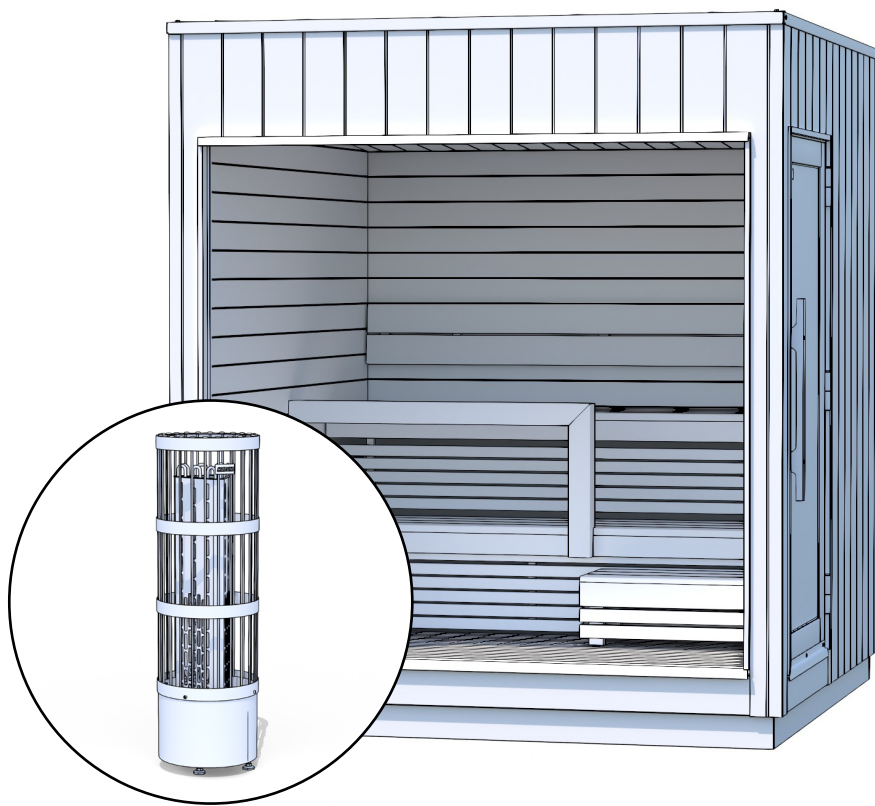

Kontrollera leveransinnehållet omedelbart!  
Läs noggrant igenom och spara anvisningarna för  
framtida behov.

## Leveransinnehåll

1.		Harvia Legend PO110XE	1
2.		Golvskyddsplåt till bastuaggregatet	1
3.		Små bastustenar	5
4.		Sockelbräda fram och bak	2
5.		Terrasskruv Ruuvi RST 4,2 x 55 mm Wubau TX20 (brun)	12

# Harvia Legend PO110XE - INSTALLATION OCH ANVÄNDNING

**Obs! Koppla inte in huvudströmmen i bastun innan du har installerat aggregatet.**

Anslutningskabeln till bastun ska vara 5 x 2,5 mm<sup>2</sup> och säkringarna 3 x 16A.

Ångaggregatet Harvia Virta Combi levereras i en separat förpackning (aggregatpaketet finns inuti bastun). Förpackningen innehåller aggregatets närmare installationsanvisningar och bruksanvisning.

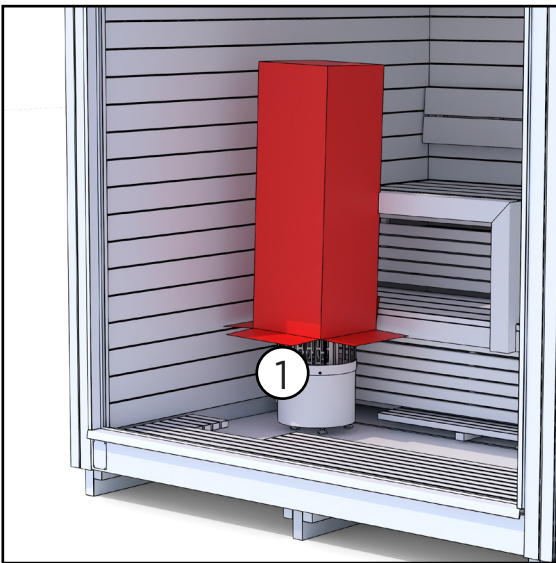

1. Lösgör bandet runt aggregatpaketet och ta försiktigt bort kartongen runt aggregatet, eftersom man för att underlätta installationen har färdigt installerat elkablar i aggregatet.

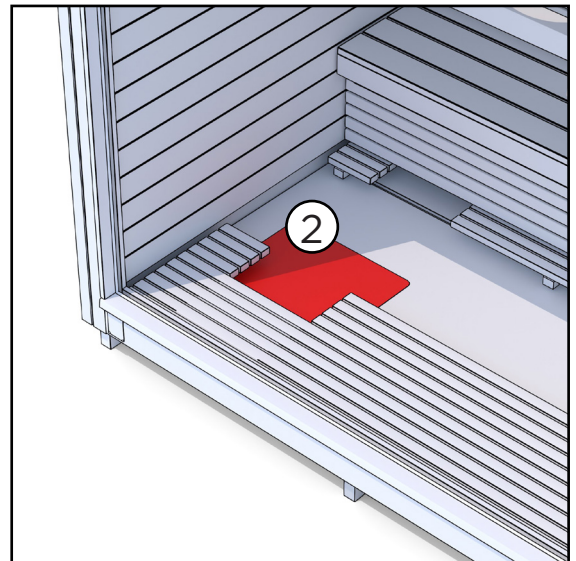

2. Placera aggregatets golvskyddsplåt på golvet i öppningen, som har sågats ut för aggregatet.

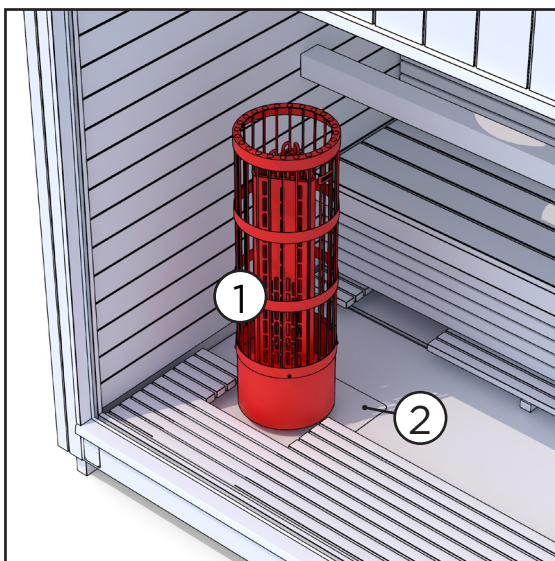

3. Placera aggregatet på golvskyddsplåten.

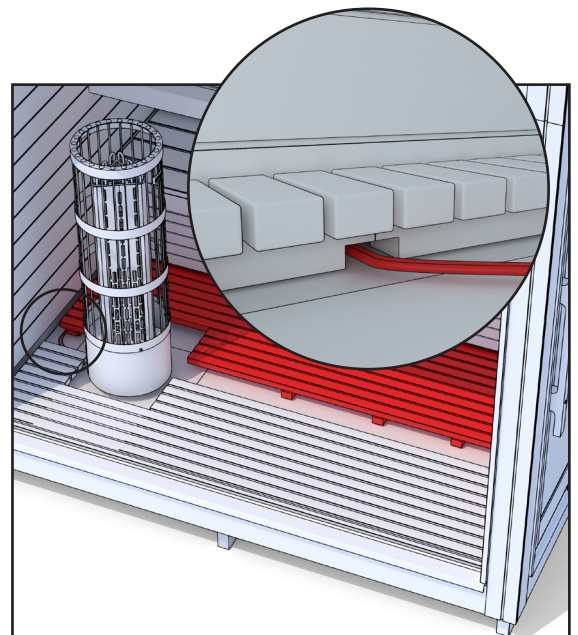

4. Dra trallen under den nedre laven på plats. I trallstommen finns skårer via vilka aggregatets elkablar leds till den bakre väggen.

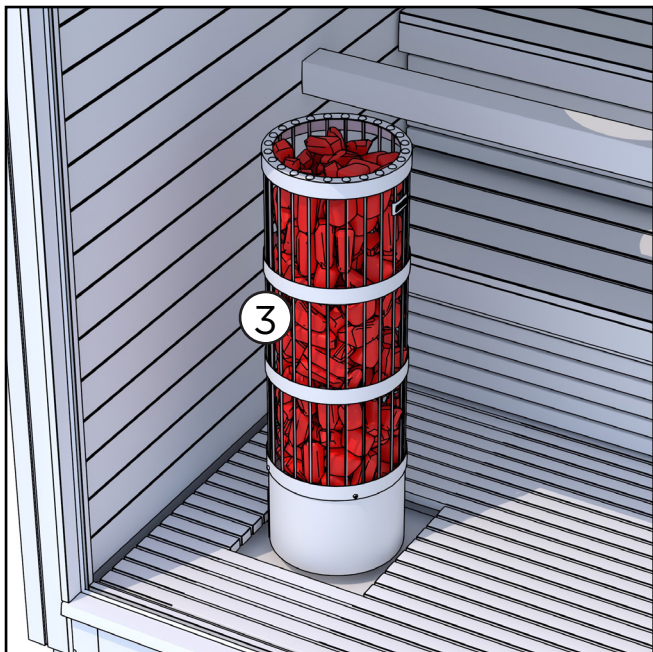

5. Placera stenarna i aggregatet. Se närmare anvisningar i bruksanvisningen som medföljer aggregatet.

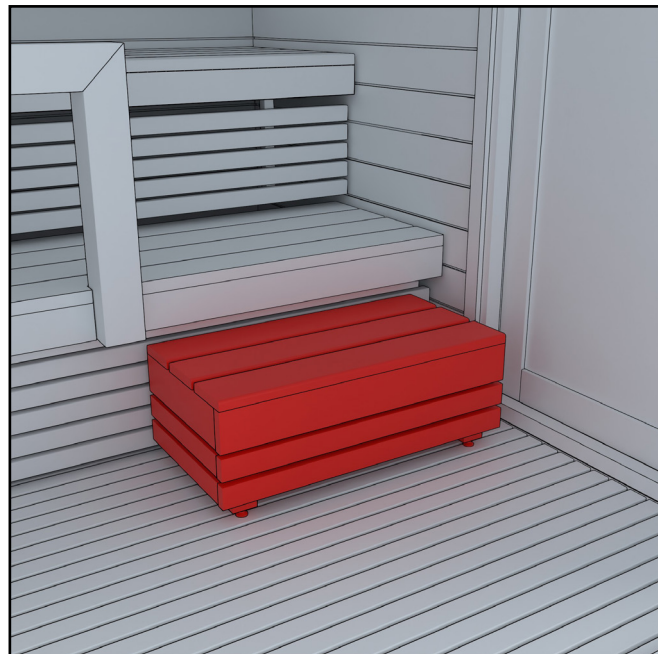

6. Placera bastupallen på plats framför laven

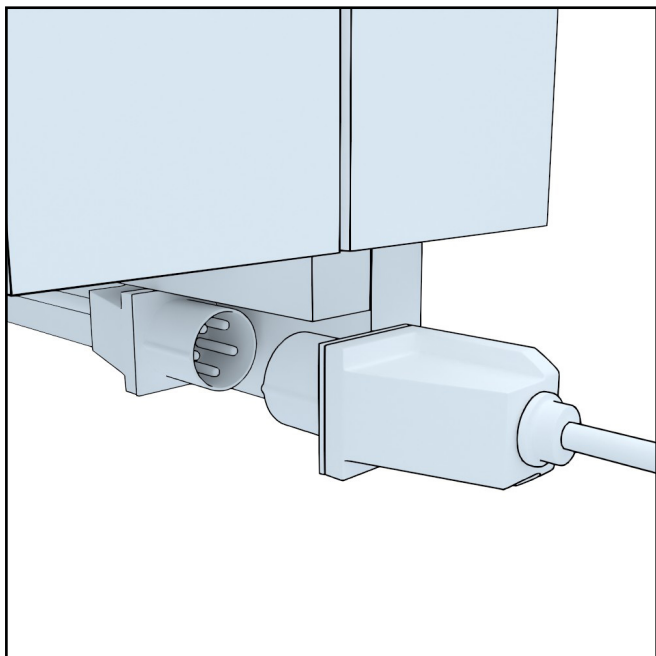

7. Koppla på strömmen till bastun. Anslutningen finns i bakre delen av bastun, på aggregatsidan. Anslutningskabeln ska vara 5 x 2,5 mm<sup>2</sup> och säkringarna 3 x 16A.

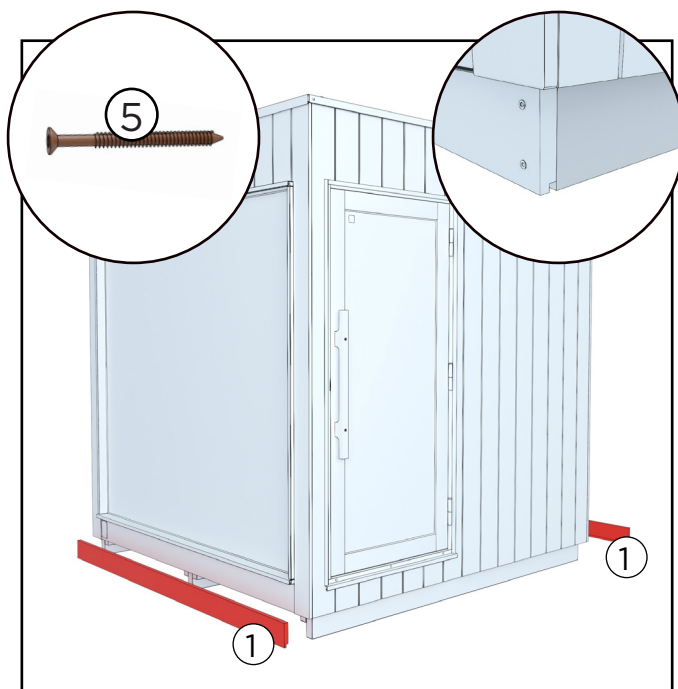

8. Montera sockelbrädorna i de främre och bakre transportstöden, använd 6 st. bruna terrassskruvar per sockelbräda till monteringen.

Placera sockelbrädorna så att spåren på brädan är vända nedåt.

## Harvia Legend PO110XE - ANVÄNDNING

Styrenpanelen är avsedd att styra bastuns och det elektriska bastu-aggregatets funktioner.

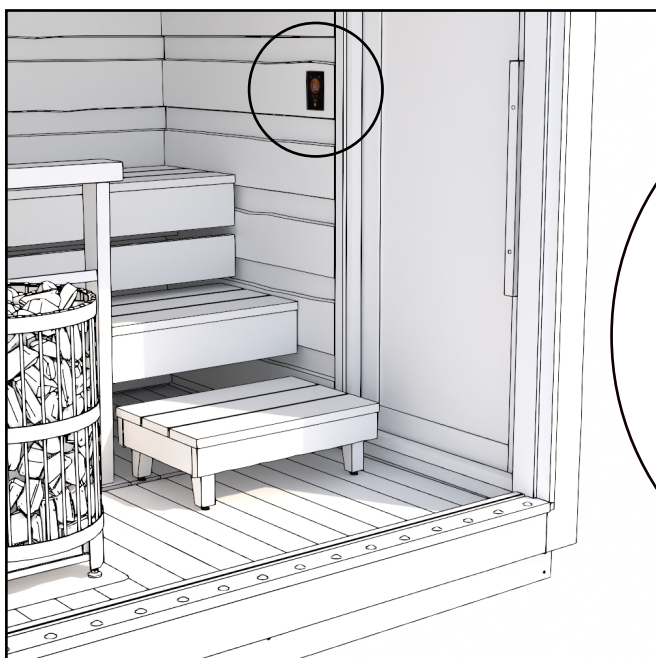

SE NÄRMARE ANVISNINGAR I BRUKSANVISNINGEN SOM MEDFÖLJER STYRPANELEN ELLER VIA DENNA LÄNK:

<https://mediabank.harvia.com/catalog/Harvia/r/6228/viewmode=previewview>



**VARNING! AGGREGATET FÅR INTE ANVÄNDAS UTAN STENAR. ETT UNDERMÅLIGT Fyllt STENUTRYMME UTGÖR EN BRANDFARA!**

**VARNING! KONTROLLERA ALLTID INNAN AGGREGATET KOPPLAS PÅ ATT INGA FÖREMÅL FINNS PÅ ELLER I NÄRHETEN AV AGGREGATET.**

## **Föruppvärmning innan bastun används**

Före den första uppvärmningen är det bra att torka bort allt damm i bastun med en fuktig duk eller genom att skölja av den till exempel med en trädgårdsslang. Om du använder rengöringsmedel, se till att använda miljövänliga och för bastur lämpliga medel, såsom Kiramis Biotvätt. Kontrollera ännu att aggregatet innehåller tillräckligt med stearin i enlighet med bruksanvisningen och att brandskyddsplåten är på plats, samt att ingenting lättantändligt finns i närheten av aggregatet (t.ex. får inte textilier torkas på aggregatet eller i dess omedelbara närhet). Kom alltid ihåg att vakta aggregatet och se till att inte små barn eller djur ensamma kommer i närheten av aggregatet.

## **Bastubad**

Det viktigaste är att ombesörja ett tillräckligt vätskeintag, det vill säga att dricka vatten under bastubadet. Oberoende av att bastubad är bra för hälsan, ska du alltid lyssna på din kropp. Ett lagom bastubad är summan av rätt temperatur, fuktighet och ventilation. I Finland är det vanligt att bada bastu i 70–80 graders värme. För att ta död på eventuella bakterier, bör dock bastubadet alltid vara minst 70-gradigt.

Undvika att bada bastu med spädbarn under sex månader, eftersom deras värmetålighet ännu inte har utvecklats. Det går bra att börja bada bastu i små mängder vid cirka sex månaders ålder, utan att kasta bad och endast på den nedre laven. Om du lider av någon sjukdom, ska du alltid lyssna på läkarens rekommendationer gällande bastubad.

Observera att aggregatet och dess delar blir heta när aggregatet värms upp. Använd alltid skyddshandskar när du vidrör aggregatets delar. Rör dig varsamt i bastun, eftersom bastugolvet och lavarna kan vara hala.

## GARANTI

Vi lämnar 24 månaders garanti för vår bastu för material- och tillverkningsfel. Garantin gäller om användaren har läst produktens bruksanvisning och följer den.

OBS! Från ovanstående avviker den sex månader långa garantin som lämnas för produkter i kommersiellt bruk.

- Garantin gäller inte sådana eventuella fel, som är typiska för trämaterial. Exempel på dessa är färgförändringar, fuktighetsväxlingar, förekomst av sprickor och motsvarande.
- Garantin gäller inte normalt slitage på grund av användning.
- Garantin ersätter inte heller skador som har orsakats av felaktig användning.
- Garantin ersätter inga skador som orsakats av köld, eftersom dessa kan undvikas genom korrekt användning.
- Garantin gäller inte eventuella frätskador, som beror på användning av felaktiga rengöringsmedel.
- Garantin täcker inga indirekta kostnader, till exempel bygge eller rivning av terrass.

Kontakta försäljaren av produkten omedelbart i garantiärenden. Om du på egen hand försöker reparera produkten upphör garantin att gälla.

## ÅTERVINNING AV PRODUKTEN

Produktens metalldelar ska lämnas till metallåtervinningen, trädelarna kan brännas upp och glaset lämnas till glasåtervinningen. Övriga delar tillhör blandavfall. I Finland får förbrukade LED-lampor återlämnas kostnadsfritt och utan tvång att köpa en ny produkt till alla butiker vars sortiment omfattar lamporna. Alternativt kan lamporna lämnas till en återvinningsstation.

### HARVIA LEGEND PO110XE

<https://mediabank.harvia.com/catalog/Harvia/r/2816/viewmode=infoview>



### CONTROL PANEL

<https://mediabank.harvia.com/catalog/Harvia/r/6228/viewmode=previewview>



# Kirami FinVision® -sauna M Misty





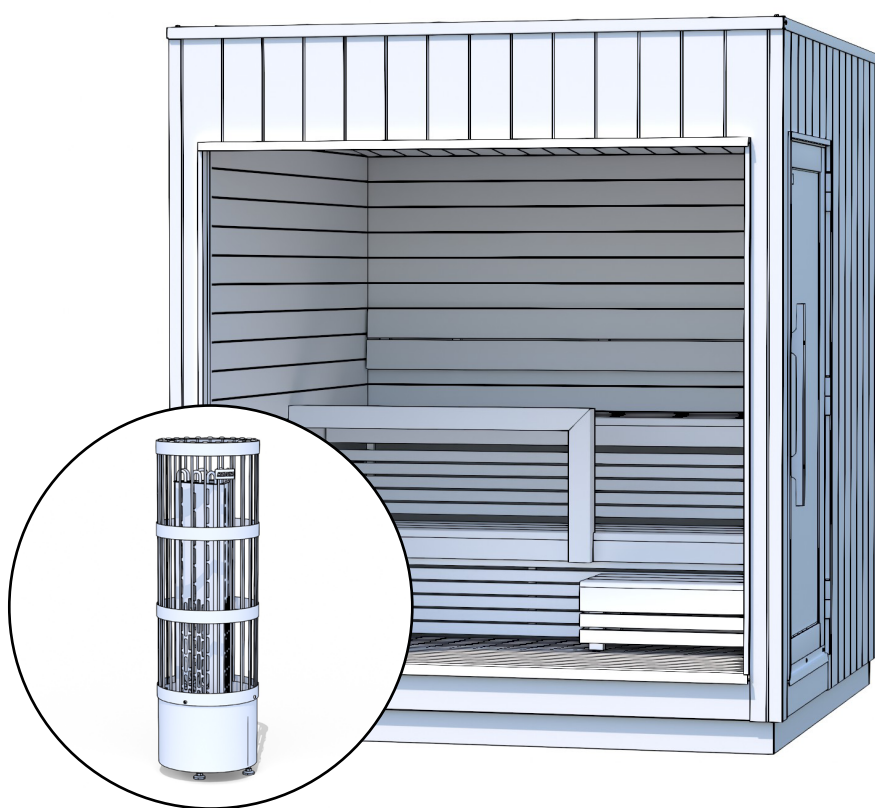

Harvia Legend PO110XE  
Instructions for installation



Check the contents of the delivery without delay!  
Study the instructions carefully and keep them for future  
reference.

## Contents of the delivery

1.		Harvia Legend PO110XE	1
2.		Hearth plate	1
3.		Sauna heater stones (small)	5
4.		Cover strip for pallet (front and back)	2
5.		Terrace screws RST 4,2 x 55 mm Wubau TX20 (Brown)	12

# HARVIA LEGEND PO110XE - INSTALLATION AND USAGE

Note! Do not connect the sauna to the main power before you have installed heater.

The connecting cable to the sauna must be  $5 \times 2.5 \text{mm}^2$  and the fuses  $3 \times 16 \text{A}$ .

Harvia Virta Combi is delivered in a separate package (the heater package can be found inside the sauna). There are more detailed instructions for installing and using the heater inside the package.

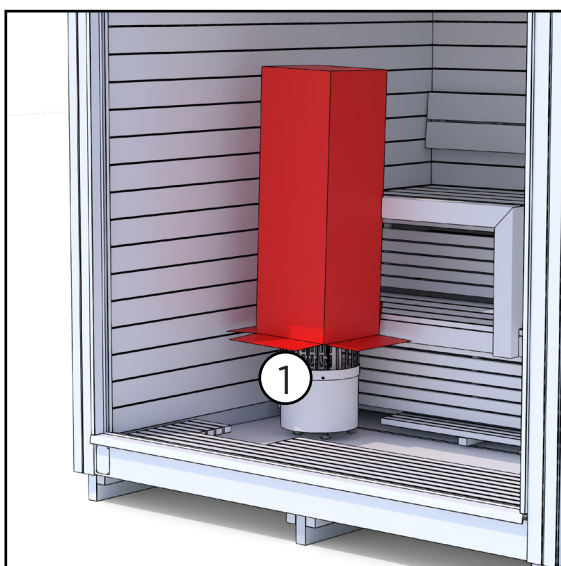

1. Remove the band around the heater package and carefully remove the cardboard box from the top because wires are already attached to the heater

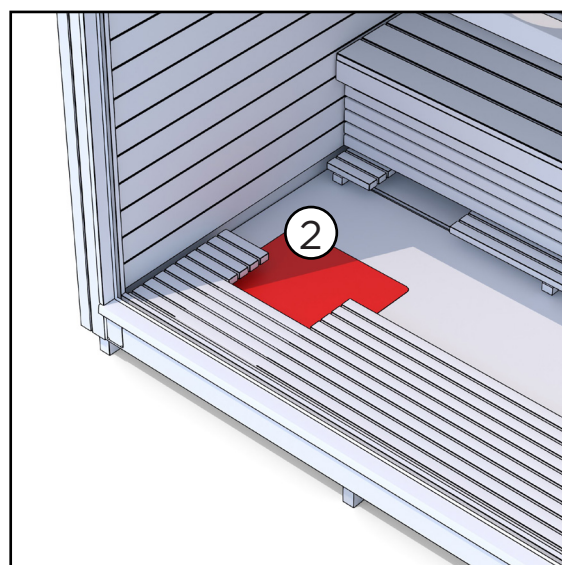

2. Place the hearth plate to the pre sawn hole on the floor

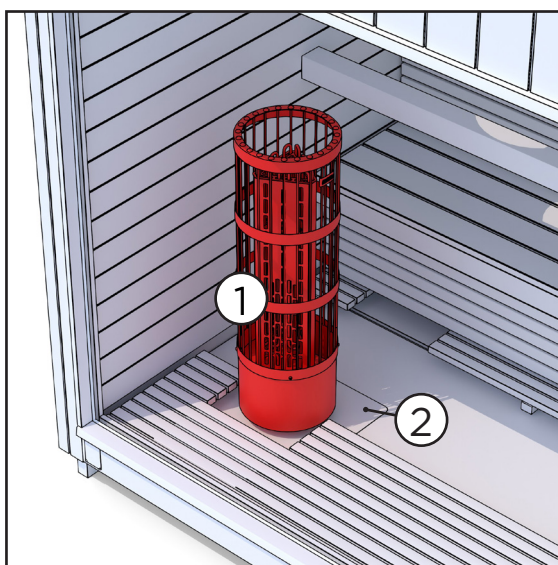

3. Place heater on top of the hearth plate

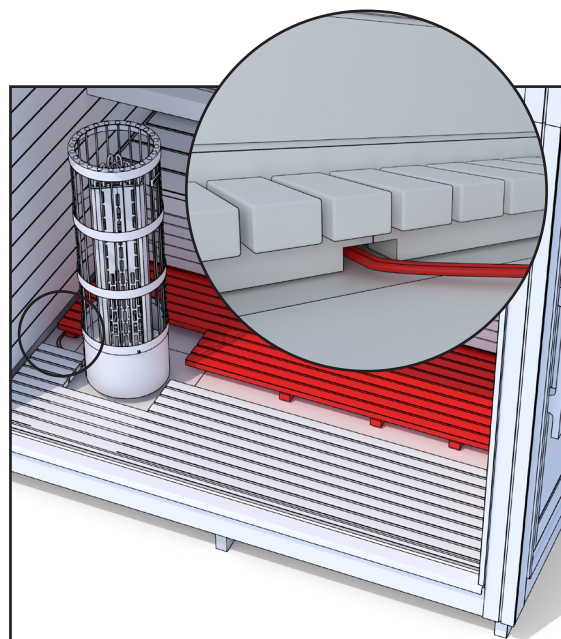

4. Pull the floor grille under the lower bench into place. There are notches in the frame of the floor grille where heater cables are supposed to go through

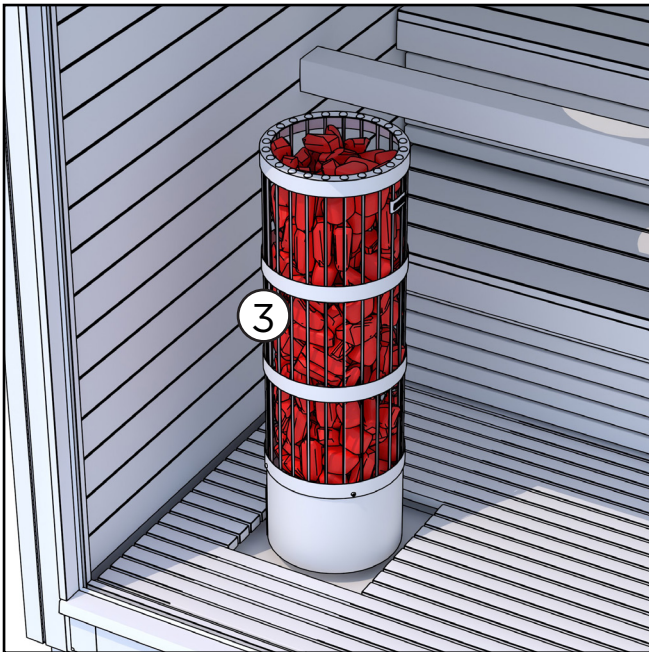

5. Put sauna heater stones in place. See the manual included in the sauna heater package for more detailed instructions.

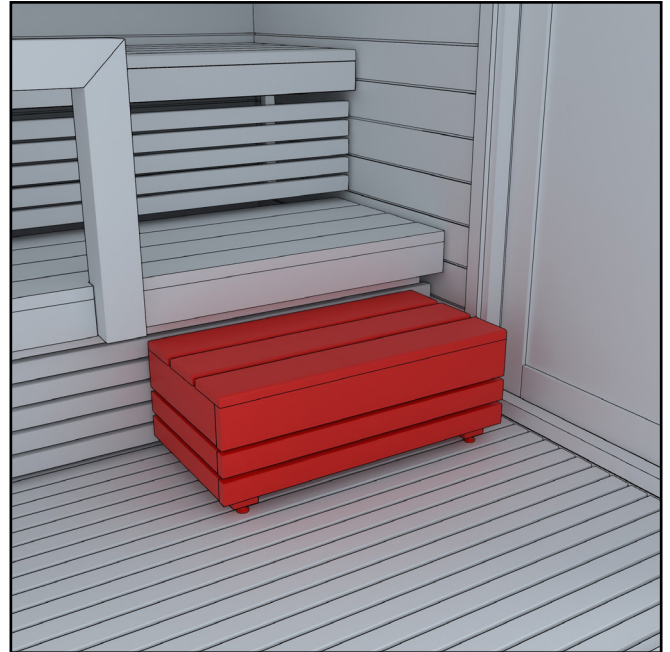

6. Place stool in place front of the bench

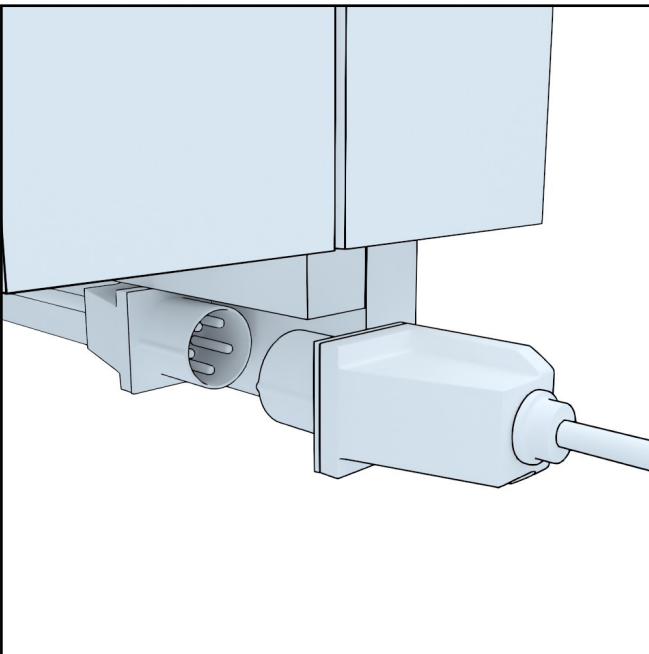

7. Connect the main power to the sauna. The connection can be found behind the sauna on the heater side. The Cable must be 5x2.5mm<sup>2</sup> and the fuses must be 3x16A.

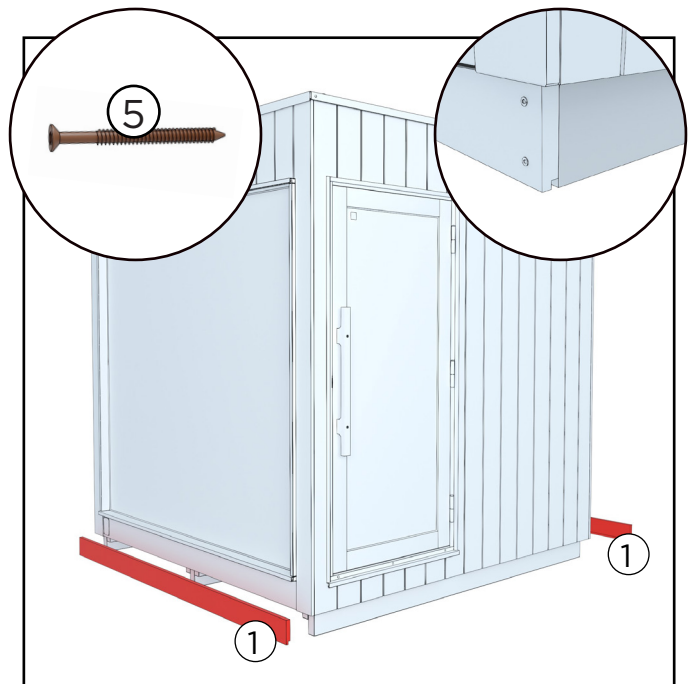

8. Install the cover strips on the transport supports at the front and rear with the 6 brown terrace screws.

Place the cover strips so that the grooves in the boards are facing down.

## Harvia Legend PO110XE - USAGE

The control panel is meant for controlling the functions of sauna and an electric sauna heater.

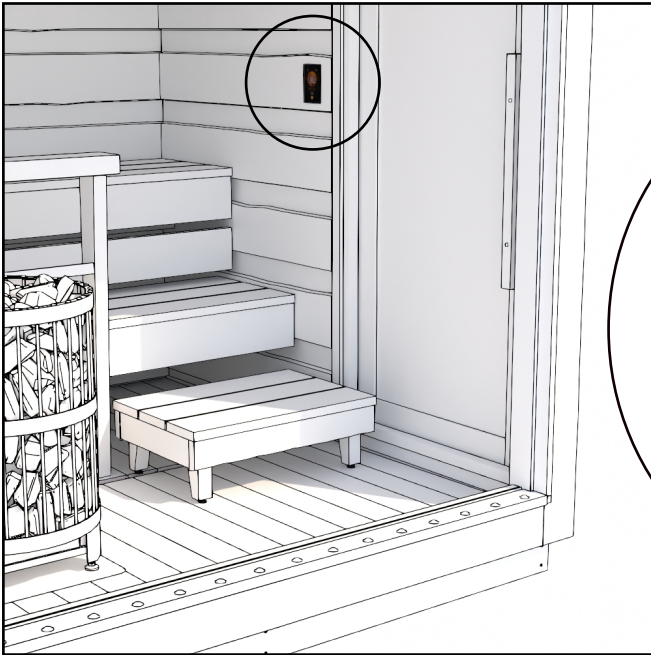

SEE MORE DETAILED INSTRUCTIONS IN THE USER MANUAL SUPPLIED WITH THE CONTROL PANEL OR FROM THE LINK PROVIDED.

<https://mediabank.harvia.com/catalog/Harvia/r/6228/viewmode=previewview>



**WARNING! THE SAUNA HEATER MUST NOT BE USED WITHOUT STONES. IF THE SPACE RESERVED FOR STONES IS NOT FULL, IT WILL CAUSE A FIRE HAZARD!**

**WARNING! BEFORE SWITCHING THE HEATER ON ALWAYS CHECK THAT THERE ISN'T ANYTHING ON TOP OF THE HEATER OR INSIDE THE GIVEN SAFETY DISTANCE**

### **Preheating before using the sauna**

Before the first heating, it is a good to wipe the dust off the sauna with a moist cloth or spray water with a garden hose, for example. If you use detergents, use environmentally friendly and sauna-friendly substances, such as Kiramin Biopesu. Also check that there are enough stones in the heater according to the instructions and that the hearth plate is in place and that there is nothing flammable near the stove (eg textiles must not be dried on or in the immediate vicinity of the heater). Always remember to guard the heater and keep small children or animals away from the heated heater alone.

### **Sauna bathing**

The most important thing while sauna bathing is to take care of hydration, i.e. drinking water. Even though sauna bathing is beneficial to your health, you must always listen to your body. Suitable heat and steam in the sauna is a combination of the right temperature, humidity and ventilation. In Finland, sauna bathing at a temperature of 70–80 degrees Celsius is normal. The heat should nevertheless reach at least 70 degrees to kill any possible bacteria.

Avoid sauna bathing with babies less than six months old, because their heat tolerance has not developed yet. You can start taking babies of six months of age or older to the sauna for short periods of time while staying on the lowest benches and not throwing water on the rocks. If you have an illness, always ask the doctor for recommendations on sauna bathing.

Please note that the sauna heater and its parts get hot when the heater is heated. Always use protective gloves when touching parts of the heater. Move carefully in the sauna, because the floor and benches of the sauna may be slippery

## WARRANTY

We give our sauna a warranty of 24 months concerning material and manufacturing defects.

The warranty is valid when the user has studied the product's instruction manual and complies with it.

NOTE! An exception to the above is the warranty period of 6 months given to products used for commercial purposes.

- The warranty does not cover any defects typical to wood materials that may occur. E.g. colour changes, changes in humidity, cracks forming, and similar issues.
- The warranty does not cover wear and tear due to normal use.
- The warranty does not cover damage due to user error, for example.
- The warranty does not cover frost damage, either, because it can be avoided with correct use.
- The warranty does not cover any corrosion due to the use of wrong cleaning agents.
- The warranty does not cover any indirect costs, such as building or demolishing a terrace.
- Contact the seller of the product immediately regarding issues with warranties. Attempting to repair the product yourself voids the warranty.

## DISPOSING OF THE PRODUCT

The metal parts of the product should be taken to metal recycling, while the wooden parts can be burned, and the glass can be taken to a glass recycling point. The other parts should be disposed of with mixed waste. In Finland, used LED lights can be returned for free and without an obligation to buy a new product to shops where lamps are a part of the usual selection, or alternatively they can be taken to a recycling point.

### HARVIA LEGEND PO110XE

<https://mediabank.harvia.com/catalog/Harvia/r/2816/viewmode=infoview>



### CONTROL PANEL

<https://mediabank.harvia.com/catalog/Harvia/r/6228/viewmode=previewview>



# Kirami FinVision® -sauna M Misty





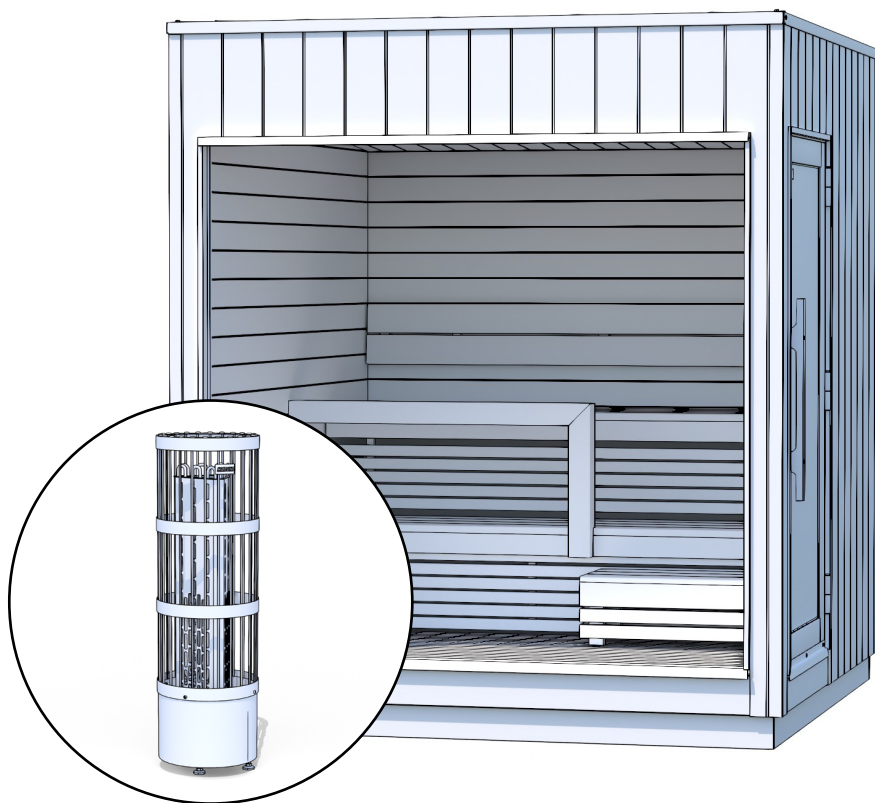

Harvia Legend PO110XE  
Gebrauchsanweisung



Prüfen Sie unverzüglich den Inhalt der Lieferung!  
Lesen Sie die Gebrauchsanweisung sorgfältig durch und  
bewahren Sie sie für die Zukunft auf.

## Lieferinhalt

1.		Harvia Legend PO110XE	1
2.		Funkenschutzplatte	1
3.		Saunasteine (Kleine)	5
4.		Deckleiste für Unterbalken	2
5.		Schraube RST 4,2 x 55 Wubau TX20 (braun)	12

## HARVIA VIRTA COMBI - MONTAGE UND GEBRAUCH

**Achtung! Schließen Sie die Sauna nicht an das Stromnetz an, bevor Sie den Saunaofen installiert haben.**

Das Anschlusskabel zur Sauna muss  $5 \times 2,5 \text{ mm}^2$  und die Sicherungen  $3 \times 16 \text{ A}$  sein.

Harvia Virta Combi wird in einem separaten Paket angeliefert (das Ofenpaket befindet sich im Inneren der Sauna). In der Verpackung finden Sie eine ausführliche Anleitung für die Installation und den Gebrauch des Ofens.

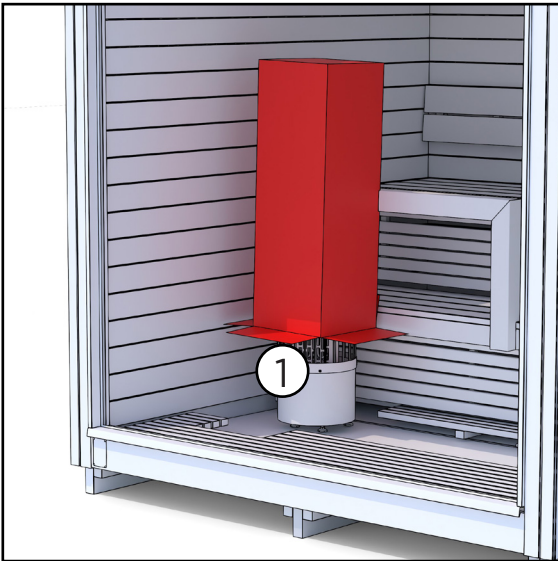

1. Lösen Sie das Band um die Ofenverpackung und nehmen Sie den Karton vorsichtig vom Ofen ab, da die elektrischen Kabel bereits mit dem Ofen verbunden sind, um die Installation zu erleichtern.

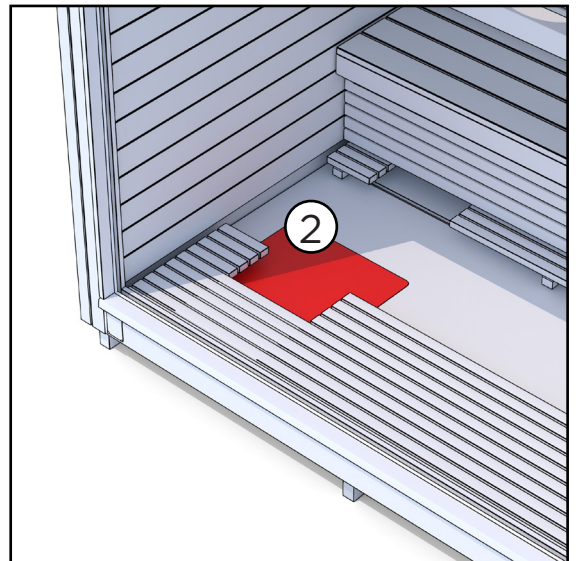

2. Platzieren Sie die Bodenplatte des Ofens auf dem Boden in der für den Ofen ausgesägten Öffnung.

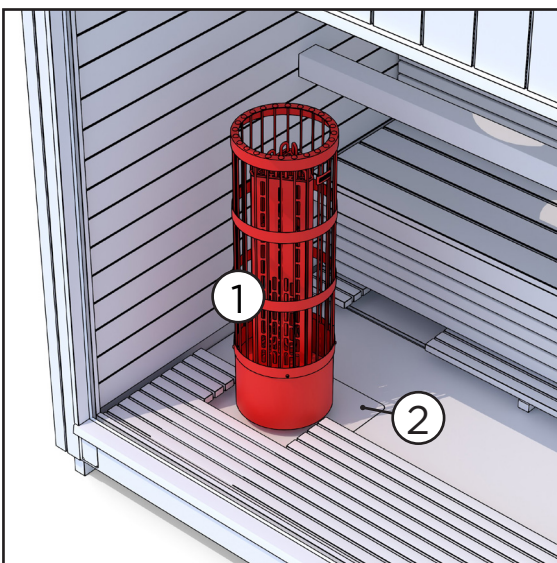

3. Stellen Sie den Ofen auf die Bodenplatte.

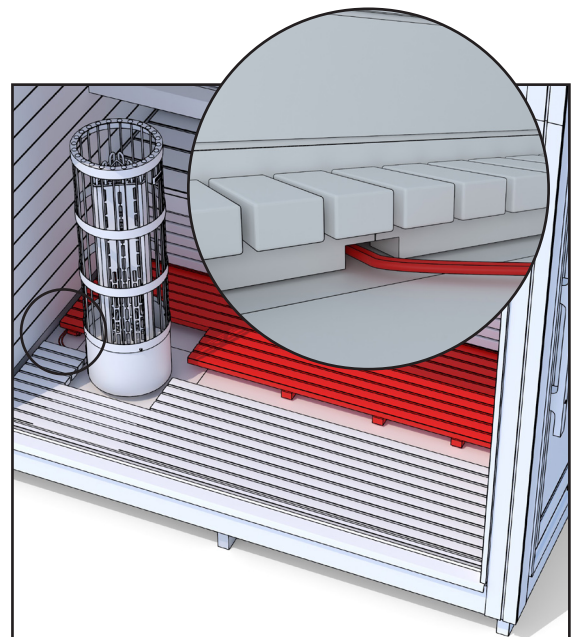

4. Ziehen Sie das Bodengitter unter der unteren Sitzbank an seinen Platz. Im Bodengitter befinden sich Aussparungen, durch die die elektrischen Leitungen des Ofens zur Rückwand geführt werden.

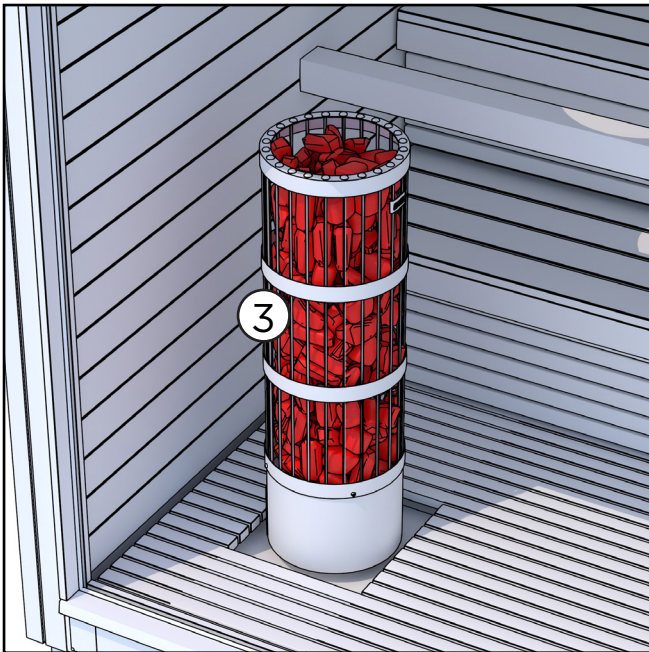

5. Legen Sie die Steine in den Ofen. Eine detaillierte Anleitung finden Sie in der mit dem Ofen gelieferten Gebrauchsanweisung.

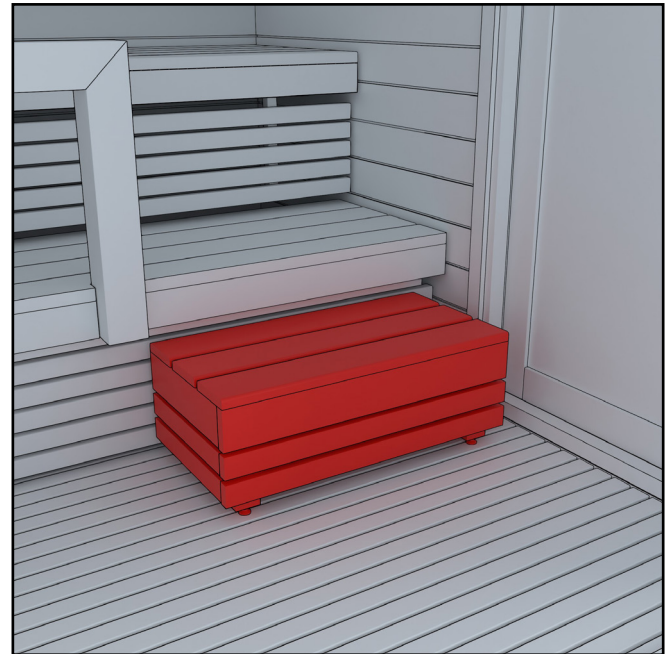

6. Stellen Sie den Saunahocker an seinen Platz vor die Bank.

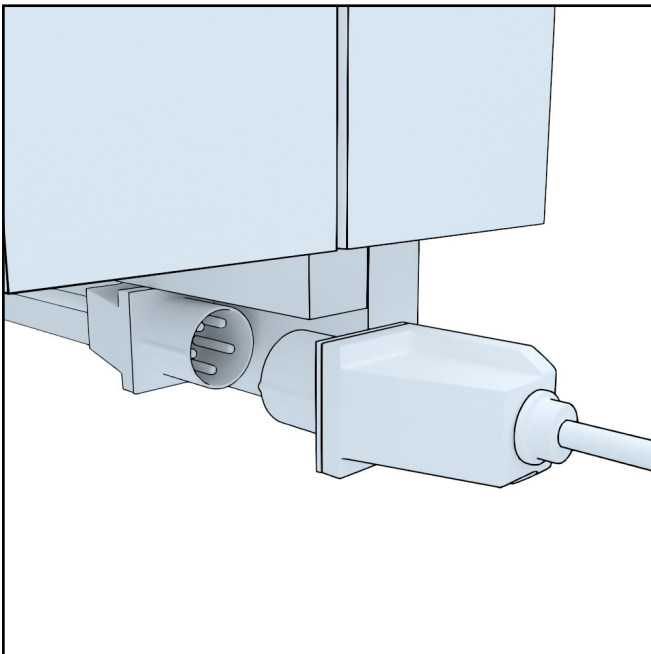

7. Schließen Sie die Sauna an das Stromnetz an. Der Anschluss befindet sich an der Rückseite der Sauna auf der Seite des Ofens. Das Anschlusskabel muss  $5 \times 2,5 \text{ mm}^2$  sein und die Sicherungen müssen  $3 \times 16 \text{ A}$  sein.

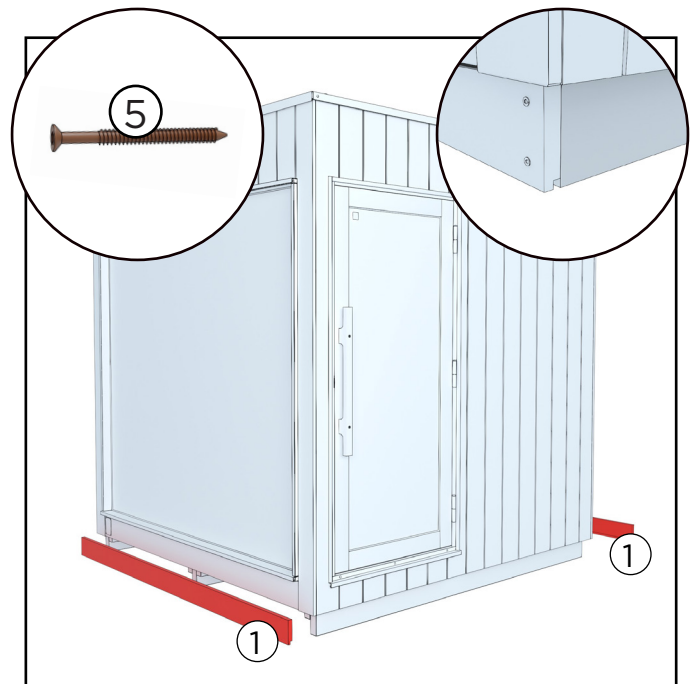

8. Bringen Sie zum Schluss die Sockelleisten an den vorderen und hinteren Transportstützen mit 6 braunen Terrassenschrauben pro Sockelleiste an.

## HARVIA VIRTA COMBI - NUTZUNG

Das Bedienfeld dient zur Steuerung der Funktionen einer Sauna und eines Elektrosau-naofens.

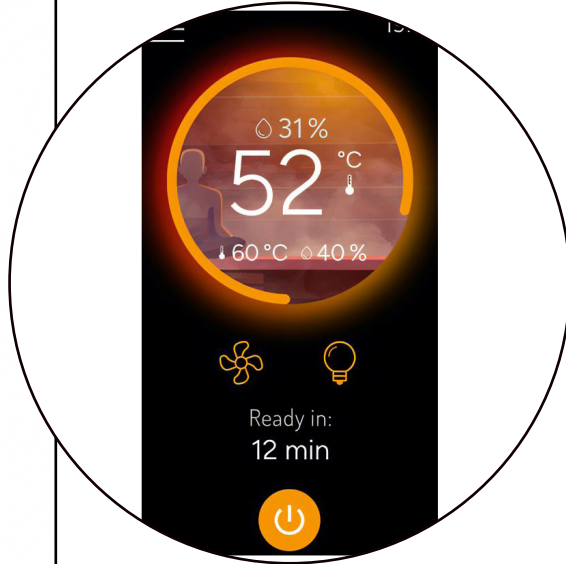
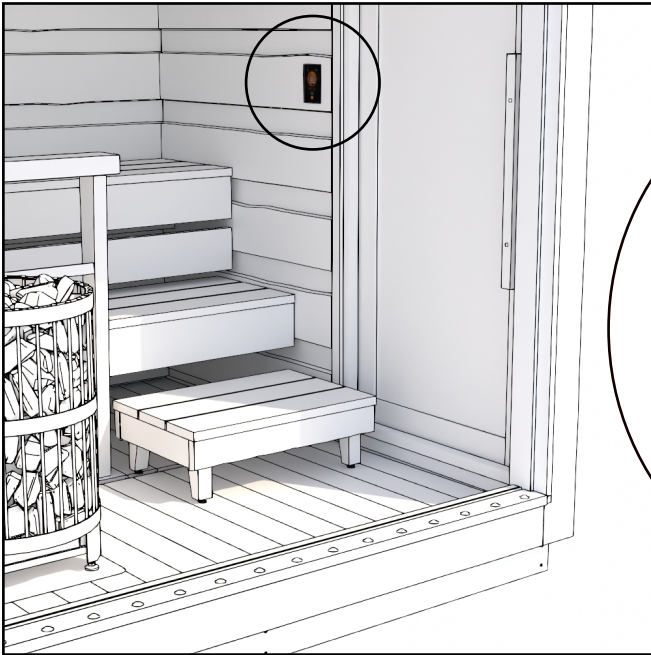

AUSFÜHRLICHERE ANLEITUNGEN FINDEN SIE IN DER MIT DEM BEDIENFELD MITGELIEFERTEN GEBRAUCHSANWEISUNG ODER ÜBER DEN FOLGENDEN LINK

<https://mediabank.harvia.com/catalog/Harvia/r/6228/viewmode=previewview>



**ACHTUNG! DER OFEN DARF NICHT OHNE STEINE BEHEIZT WERDEN. EIN ZU GERING AUFGEFÜLLTER STEINKORB FÜHRT ZU FEUERGERFAHR!**

**ACHTUNG! BEVOR SIE DEN OFEN ANSCHALTEN, BITTE ÜBERPRÜFEN, DASS KEINE GEGENSTÄNDE AUF DEM OFEN ODER IN DER UNMITTELBARER NÄHE DES OFENS LIEGEN.**

## **Vorheizen vor der Benutzung der Sauna**

Vor dem ersten Aufheizen der Sauna ist es ratsam, den Staub mit einem feuchten Tuch abzuwischen oder z. B. mit einem Gartenschlauch abzuspritzen. Wenn Sie Reinigungsmittel verwenden, sollten Sie umweltfreundliche, für die Sauna geeignete Produkte wie Kirami Biopesu benutzen. Überprüfen Sie außerdem, ob der Ofen gemäß der Gebrauchsanweisung mit genügend Steinen bestückt ist, ob das Brandschutzblech an seinem Platz ist und dass sich in der Nähe des Ofens keine brennbaren Gegenstände befinden (beispielsweise dürfen Textilien nicht auf oder in unmittelbarer Nähe des Ofens getrocknet werden). Denken Sie immer daran, den Ofen im Blick zu behalten und sicherzustellen, dass kleine Kinder oder Tiere nicht alleine in die Nähe des beheizten Ofens gelangen können.

## **Saunieren**

Am wichtigsten ist die ausreichende Flüssigkeitszufuhr, d. h. Sie müssen zwischen den Saunagängen Wasser trinken. Ungeachtet dessen, dass Saunieren gesundheitsfördernd ist, sollten Sie stets auf Ihren Körper achten. Ein guter Aufguss setzt sich aus der richtigen Temperatur, Feuchtigkeit und einem ausreichenden Luftzug zusammen. In Finnland wird normalerweise bei einer Temperatur zwischen 70 - 80 °C sauniert. Die Aufgüsse sollten dennoch eine Temperatur von mindestens 70 °C haben, damit eventuelle Bakterien abgetötet werden.

Kinder unter sechs Monaten sollten nicht in die Sauna mitgenommen werden, da ihre Wärmewiderstandsfähigkeit noch nicht entwickelt ist. Das Saunieren kann bereits im zarten Alter von sechs Monaten in kleinen Intervallen ohne Aufgüsse und auf der unteren Bank begonnen werden. Wenn Sie unter einer Krankheit leiden, achten Sie bitte stets auf die Empfehlungen Ihres Arztes in Bezug auf das Saunieren.

Beachten Sie, dass sich der Saunaofen und dessen Teile in der Aufheizphase erwärmen. Verwenden Sie immer Schutzhandschuhe, wenn Sie Teile des Saunaofens berühren. Bewegen Sie sich vorsichtig in der Sauna, denn der Boden und die Bänke könnten rutschig sein.

## GARANTIE

Wir gewähren auf unsere Sauna eine Garantie von 24 Monaten auf Material- und Herstellungsfehler. Die Garantie ist gültig, wenn sich der Benutzer mit der Bedienungsanleitung vertraut gemacht hat und diese beachtet.

**ACHTUNG!** Wenn das Produkt gewerblich genutzt wird, beläuft sich die Garantiezeit auf 6 Monate.

- Die Garantie greift nicht für eventuell auftretende Fehler, die für Holzmaterialien typisch sind, wie z. B. Farbveränderungen, Feuchtigkeitsschwankungen, Rissbildung und ähnliches.
- Die Garantie greift nicht für den Verschleiß bei normaler Nutzung.
- Die Garantie greift auch nicht bei Schäden, die durch Bedienfehler verursacht worden sind.
- Die Garantie gilt nicht für Frostschäden, da diese durch korrekte Nutzung vermieden werden können.
- Die Garantie gilt nicht für mögliche Verätzungen, die durch den falschen Einsatz von Waschmitteln verursacht wurden.
- Die Garantie deckt keine indirekten Kosten, wie z.B. das Anlegen oder Abreißen einer Terrasse.
- Kontaktieren Sie bei Garantieangelegenheiten den Verkäufer des Produkts. Wenn Sie versuchen, das Produkt eigenständig zu reparieren, führt dies zum Verfall der Garantie.

## ENTSORGUNG DES PRODUKTS

Die Metallteile des Produkts müssen zum Metallrecycling gebracht werden, die Holzteile können verbrannt werden und das Glas ist dem Glasrecycling zuzuführen. Die übrigen Teile sind als Restmüll zu entsorgen. Gebrauchte LED-Leuchten können in Finnland kostenlos und ohne Neuprodukt-Kaufverpflichtung in Geschäften abgegeben werden, die diese Lampen führen. Alternativ können sie zu einer Recyclingstelle gebracht werden.

### HARVIA LEGEND PO110XE

<https://mediabank.harvia.com/catalog/Harvia/r/2816/viewmode=infoview>



### CONTROL PANEL

<https://mediabank.harvia.com/catalog/Harvia/r/6228/viewmode=previewview>



# Kirami FinVision® -sauna M Misty



Harvia Legend PO110XE

Notice d'emploi

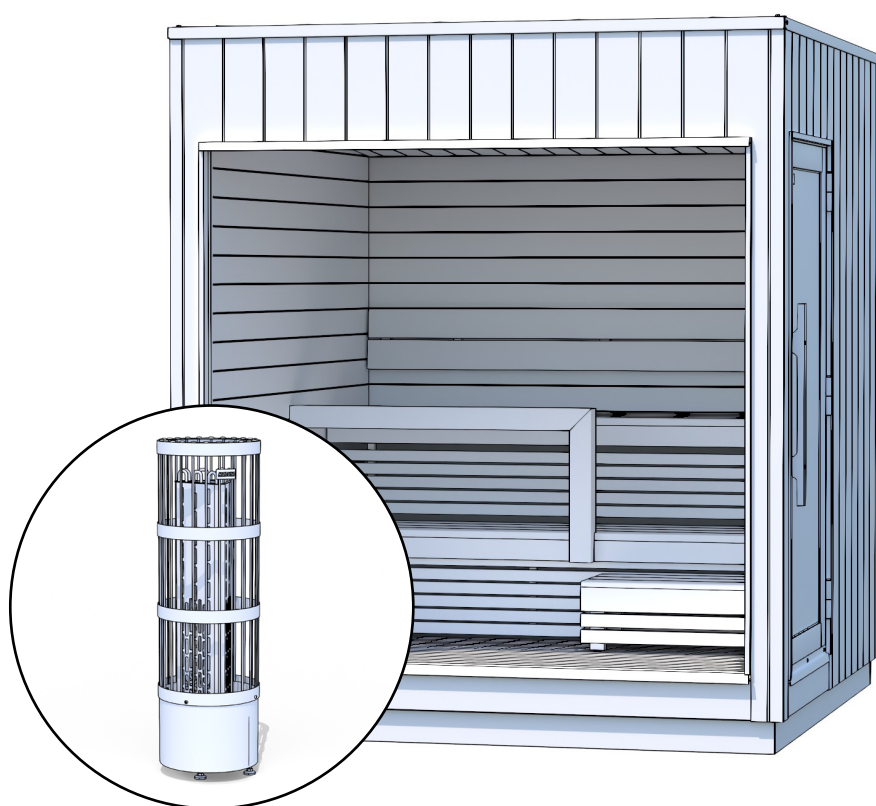

Vérifiez sans tarder le contenu de la livraison !  
Veuillez soigneusement prendre connaissance des consignes  
d'emploi et les conserver pour une utilisation ultérieure.

## Contenu de la livraison

1.		Harvia Legend PO110XE	1
2.		Plaque de sol	1
3.		Petites pierres pour poêle	5
4.		Plinthe de cabine devant et derrière la palette	2
5.		Vis pour terrasse Vis RST 4,2 x 55 mm Wubau TX20 (Marron)	12

## HARVIA VIRTA COMBI - INSTALLATION ET UTILISATION

Remarque : Ne branchez pas le sauna à l'alimentation principale avant d'avoir installé le poêle.

Le câble pour le raccordement électrique du sauna doit être de  $5 \times 2,5\text{mm}^2$  et les fusibles de  $3 \times 16\text{A}$ .

Le poêle Harvia Virta Combi est également soigneusement emballé et se trouve à l'intérieur du sauna. Vous trouverez un mode d'emploi plus détaillé sur l'installation et l'utilisation du poêle à l'intérieur de l'emballage.

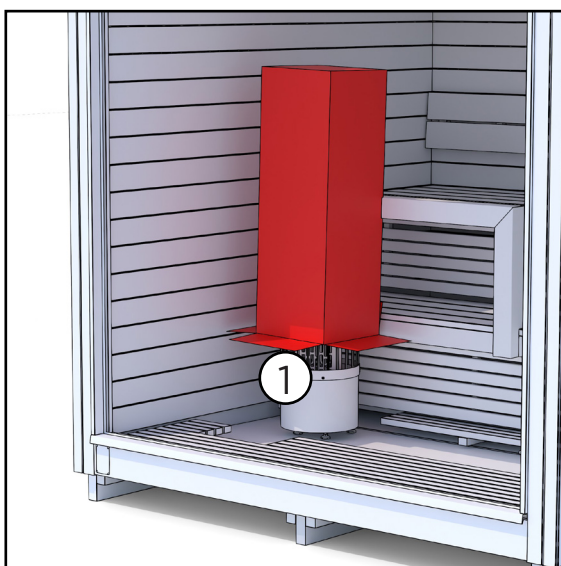

1. Enlevez la bande de cerclage qui entoure de l'emballage du poêle et retirez le carton par le haut avec délicatesse, car les câbles sont déjà raccordés au poêle.

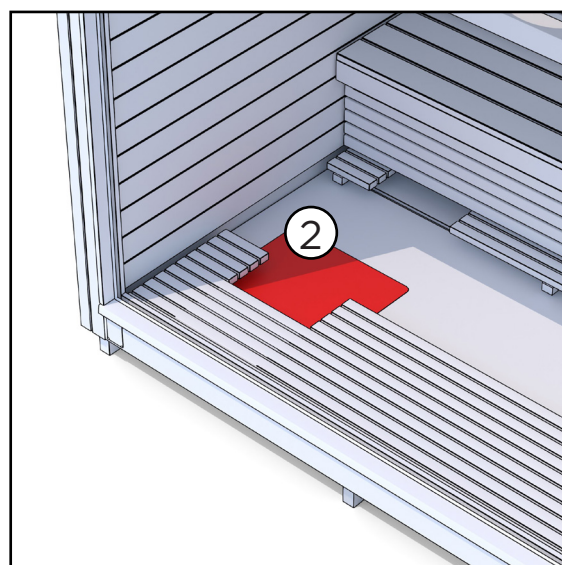

2. Posez la plaque de sol dans l'espace prévu à cet effet, à l'endroit où le plancher du sauna est préscié.

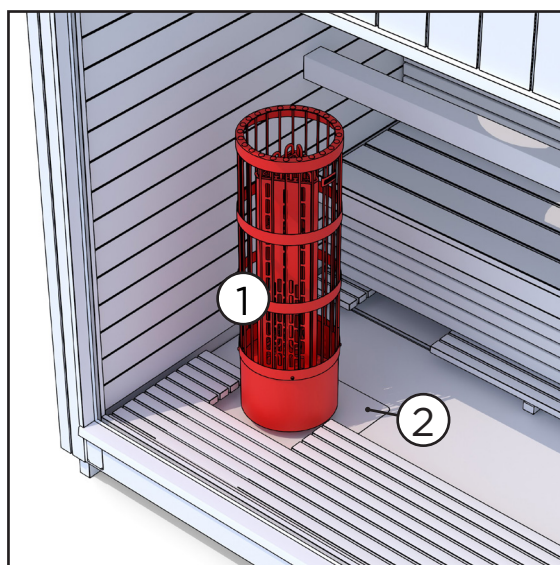

3. Installez le poêle sur la plaque de sol ( 3 )

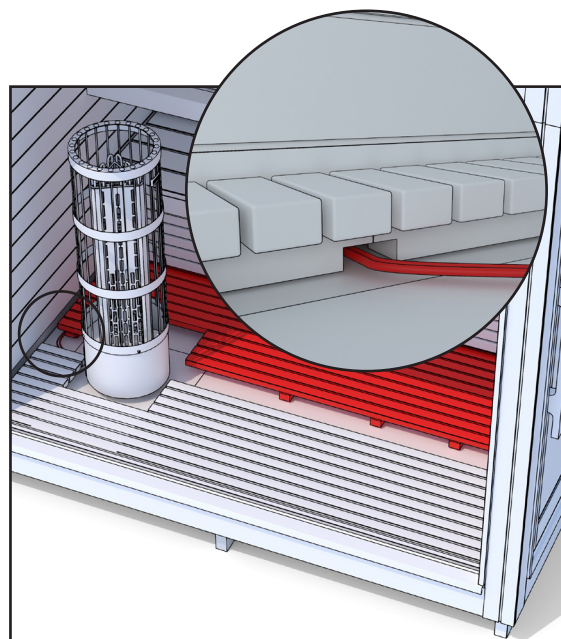

4. Installez la grille de ventilation pour plancher sous le banc inférieur. Des encoches sont prévues dans le cadre de cette grille pour passer les câbles du poêle.

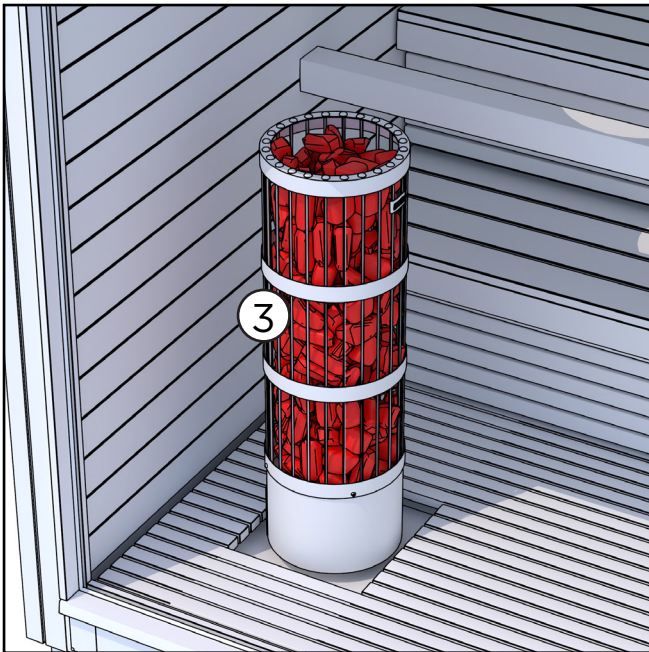

5. Mettez les pierres dans le poêle du sauna. Pour plus d'instructions, veuillez consulter le mode d'emploi inclus dans l'emballage du poêle du sauna.

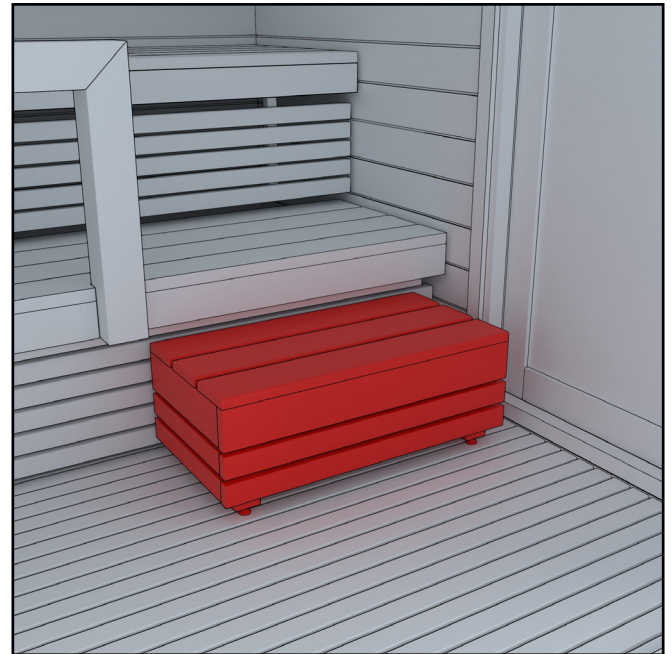

6. Placez la marche en face du banc.

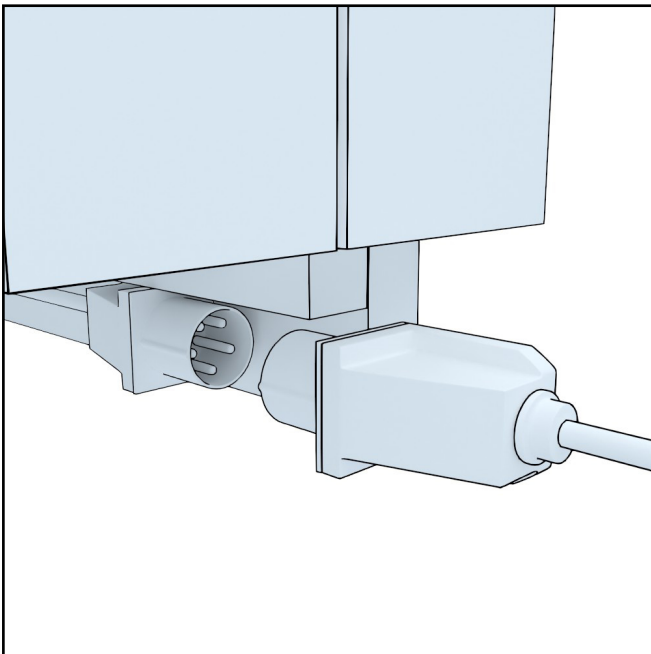

7. Branchez l'alimentation principale du sauna. Le raccordement se trouve à l'arrière du sauna, du côté du poêle. Le câble de raccordement électrique doit être de  $5 \times 2.5 \text{ mm}^2$  et les fusibles doivent être de  $3 \times 16\text{A}$ .

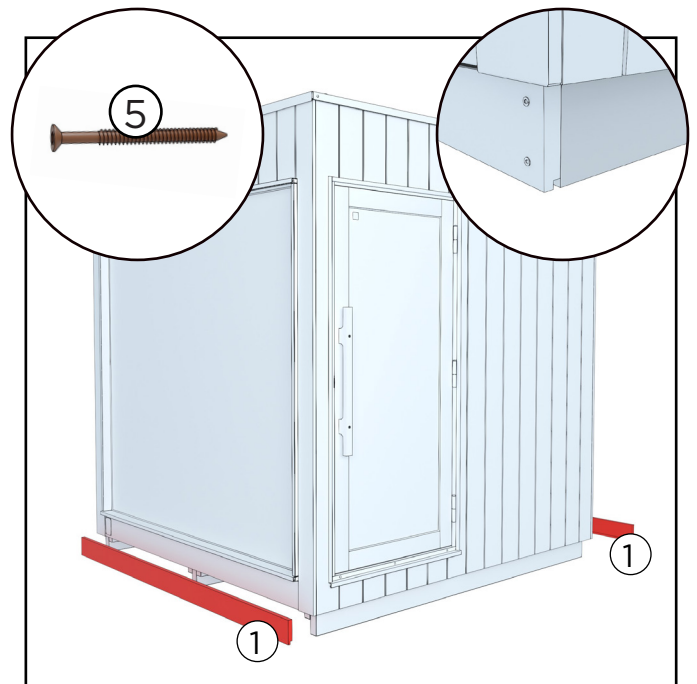

8. Enfin, installez les planches de recouvrement sur les supports de transport à l'avant et à l'arrière à l'aide des 6 vis-terrasse brunes. 2 vis sur la largeur.

Placez les bandes de protection de manière à ce que les rainures des planches soient orientées vers le bas.

## HARVIA VIRTA COMBI - UTILISATION

Le panneau de configuration permet de contrôler les fonctionnalités du sauna et du poêle électrique.

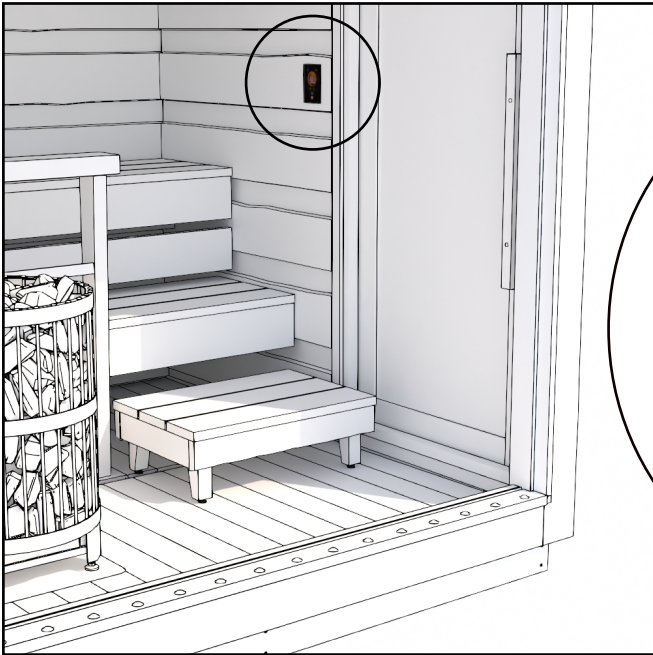

POUR PLUS D'INSTRUCTIONS SUR LE PANNEAU DE CONFIGURATION, VEUILLEZ CONSULTER

<https://mediabank.harvia.com/catalog/Harvia/r/6228/viewmode=previewview>



REMARQUE! IL EST INTERDIT D'UTILISER LE POÊLE SANS PIERRES. UN ESPACE POUR PIERRES INSUFFISAMMENT REMPLI CAUSE UN DANGER D'INCENDIE !

REMARQUE! AVANT LA MISE EN MARCHÉ DE LA POÊLE, VÉRIFIER QU'AUCUN OBJET N'EST POSÉ DESSUS OU À PROXIMITÉ.

## **Préchauffage avant l'utilisation du sauna**

Avant de faire chauffer le sauna pour la première fois, il est conseillé d'essuyer la poussière du sauna avec un chiffon humide ou de rincer le sauna à l'aide d'un tuyau d'arrosage, par exemple. Si vous utilisez des détergents, utilisez des produits respectueux de l'environnement et prévus pour l'entretien des saunas, comme les produits Kirami Biopesu. Vérifiez également qu'il y a suffisamment de pierres dans le poêle, conformément aux instructions, que la plaque de sol est correctement installée et qu'aucun objet inflammable ne se trouve à proximité du poêle (par exemple, il ne faut pas faire sécher du linge ou des serviettes sur ou à proximité immédiate du poêle). Soyez toujours de la plus grande vigilance avec le poêle et veillez à tenir les jeunes enfants ou les animaux à l'écart de l'appareil lorsqu'il chauffe.

## **Séance de sauna**

Il est primordial de veiller à l'hydratation pendant la séance de sauna, c'est-à-dire de boire de l'eau. Bien que le sauna soit bénéfique pour la santé, vous devez toujours être à l'écoute de votre corps. Un bon sauna combine la bonne température, la bonne humidité et une bonne aération. En Finlande, il est normal de faire une séance de sauna dans une température de 70-80 degrés. Il est recommandé que la température du sauna atteigne au moins 70 degrés afin que les éventuelles bactéries meurent.

Éviter le sauna avec les bébés de moins de 6 mois, car ils n'ont pas encore développé leurs capacités de régulation de la chaleur. Il est possible d'aller au sauna au-delà de l'âge de 6 mois à petites doses, sans jeter de l'eau sur les pierres et en restant sur la banquette inférieure. Si vous souffrez d'une maladie, veuillez toujours écouter les recommandations de votre médecin en ce qui concerne le sauna.

Veillez noter que le poêle et ses éléments chauffent lorsque l'on chauffe le poêle. Utilisez toujours des gants de protection en touchant les éléments du poêle. Déplacez-vous avec prudence dans le sauna, car le sol et les banquettes peuvent être glissants.

## GARANTIE

Nous garantissons nos produits 24 mois contre les défauts de matériel et de fabrication. La garantie est valide si l'utilisateur a pris connaissance des instructions d'utilisation du produit et les observe.

NB ! Par dérogation à la durée de garantie indiquée ci-dessus, les produits utilisés à des fins commerciales sont garantis 6 mois seulement.

- La garantie ne couvre pas l'apparition d'éventuels défauts qui sont typiques aux matériaux en bois. Par exemple, le changement de coloration, les variations d'humidité, la formation de fissures et autres.
- La garantie ne couvre pas l'usure normale due à l'utilisation.
- Elle ne prend non plus en charge les défauts dus à une utilisation erronée.
- La garantie ne couvre aucun dégât causé par le froid, puisque ceux-ci sont évitables avec un usage correct.
- La garantie ne concerne pas les corrosions dues à l'éventuelle utilisation erronée de détergents.
- La garantie ne couvre pas des frais intermédiaires, par ex. la construction ou la démolition de la terrasse.
- Dans les affaires relatives à la garantie, veuillez contacter le vendeur. Si vous tentez de réparer vous-même le produit, la garantie sera annulée.

## MISE AU REBUT DU PRODUIT

Les composants métalliques du produit doivent être ramenés au point de recyclage, et les éléments en bois peuvent être brûlés, le verre doit être emmené au point de recyclage du verre. Les autres composants font partie de la mise au rebut d'ordures mixtes. En Finlande, les lampes LED peuvent être retournées gratuitement et sans obligation d'achat dans les magasins proposant ce genre de lampes ou bien elles peuvent être emmenées au point de recyclage.

## HARVIA LEGEND PO110XE

<https://mediabank.harvia.com/catalog/Harvia/r/2816/viewmode=infoview>



## CONTROL PANEL

<https://mediabank.harvia.com/catalog/Harvia/r/6228/viewmode=previewview>



# Kirami FinVision® -sauna M Misty



Harvia Legend PO110XE  
Gebruikershandleiding

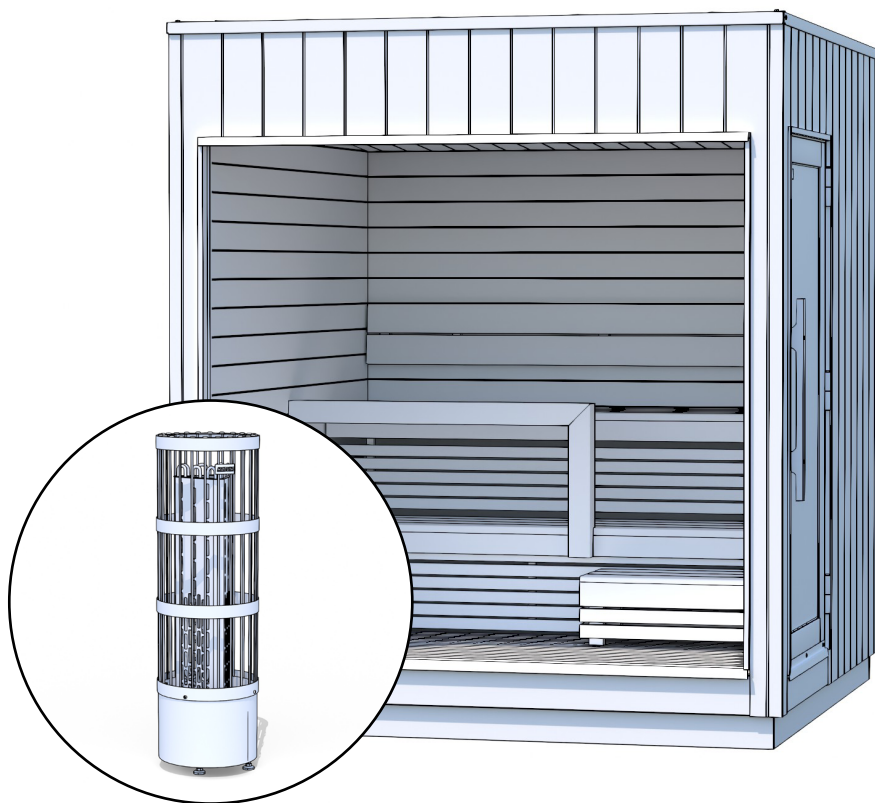

Controleer eerst en vooral de inhoud van de levering!  
Lees zorgvuldig de instructies en hou deze goed bij.

## Inhoud van de levering

1.		Harvia Legend PO110XE	1
2.		Haardplaat	1
3.		Stenen voor saunakachel (klein)	5
4.		Afdekstrip voor pallet (voor- en achterzijde)	2
5.		Terrasschroeven RST 4,2 x 55 mm Wubau TX20 (bruin)	12

## HARVIA VIRTA COMBI - INSTALLATIE EN GEBRUIK

**Belangrijk! Sluit de sauna niet aan op de elektriciteit voordat u de kachel heeft geïnstalleerd.**

De kabel naar de sauna moet 5x2,5 mm<sup>2</sup> zijn, en de stoppen 3x16 A.

Harvia Virta Combi wordt geleverd als apart pakket (de kachelverpakking vindt u in de sauna zelf). In de verpakking vindt u gedetailleerde instructies voor de installatie en het gebruik van de kachel.

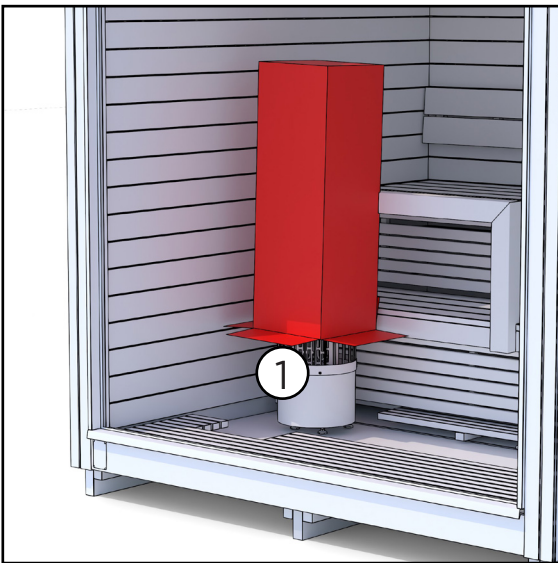

1. Verwijder de band rond de verpakking van de kachel en verwijder de kartonnen doos voorzichtig vanaf de bovenkant, aangezien de kabels reeds zijn aangesloten op de kachel.

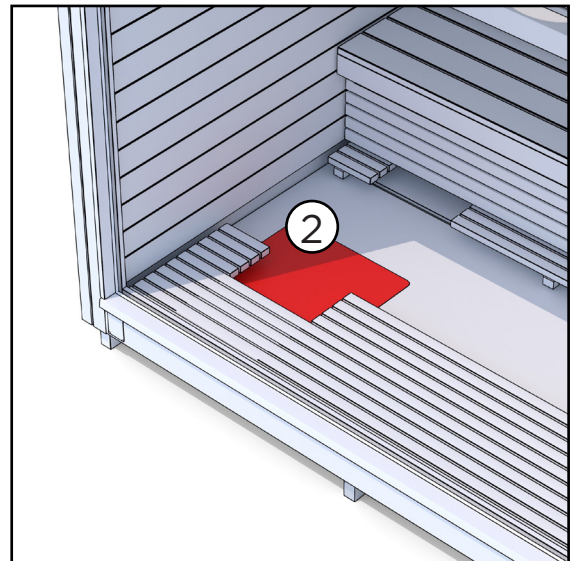

2. Plaats de haardplaat op het voor-geboorde gat op de vloer.

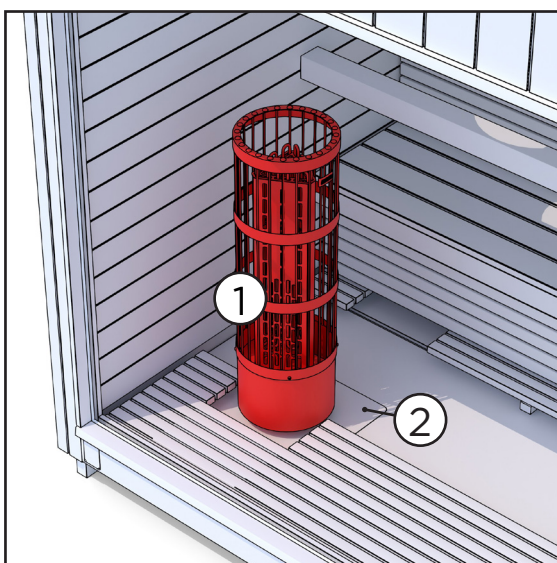

3. Plaats de kachel op de haardplaat.

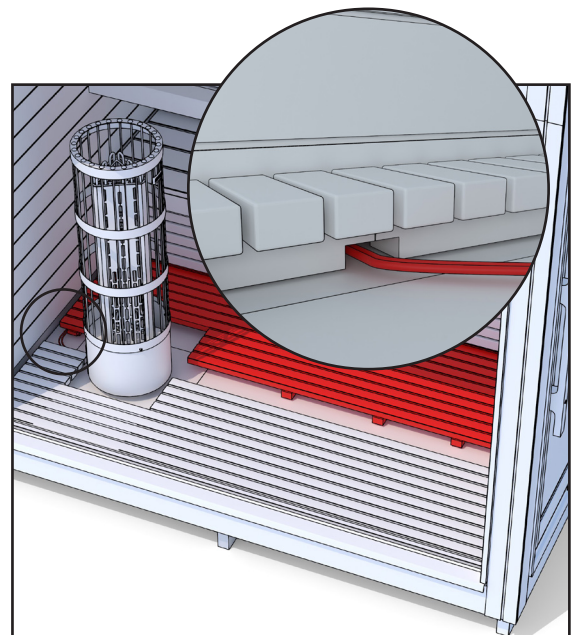

4. Schuif het vloerrooster onder de onderste bank op zijn plaats. Het vloerrooster heeft uitsparingen waar u de kabels van de kachel door kunt steken.

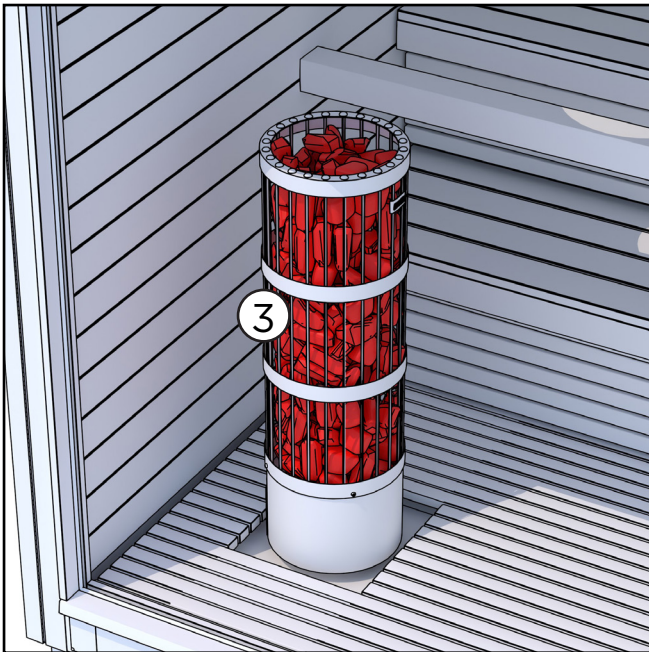

5. Leg de stenen van de saunakachel op hun plaats. In de handleiding in de verpakking van de saunakachel vindt u gedetailleerde instructies.

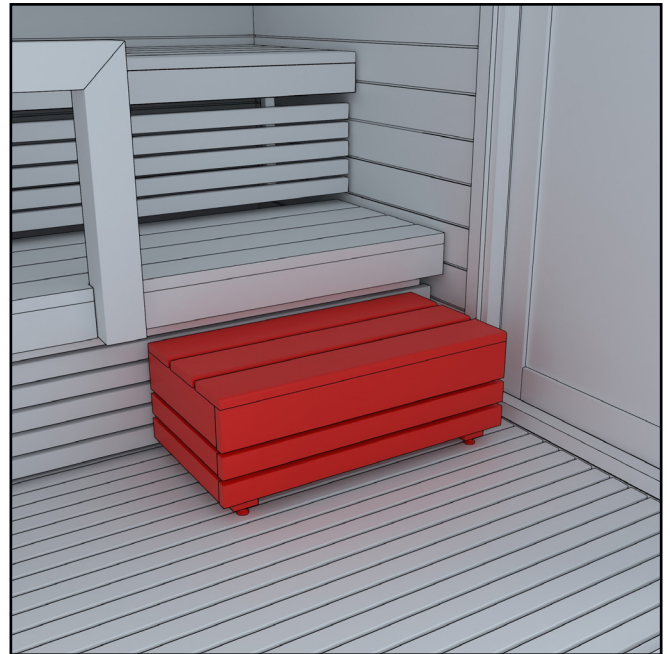

6. Plaats de zitbank op haar plaats voor de onderste bank.

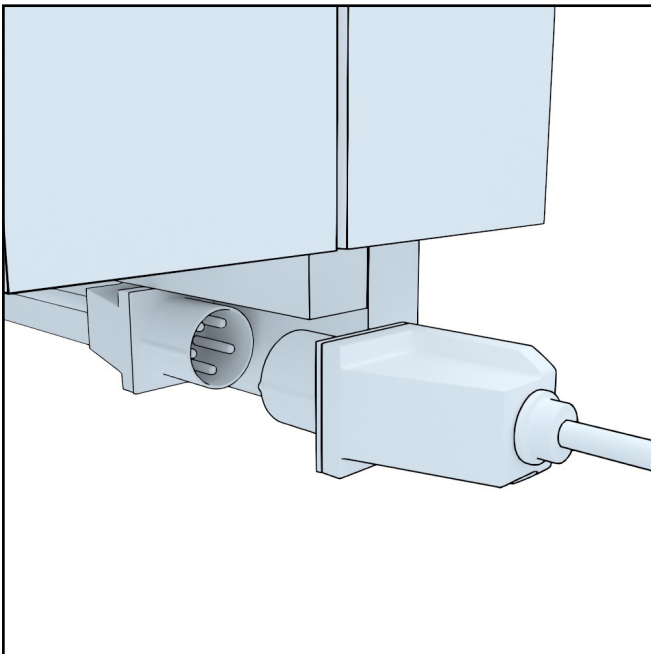

7. Sluit de stroom aan op de sauna. De aansluitingskabel vindt u achter de sauna, aan de kant van de kachel. De kabel moet 5x2,5 mm<sup>2</sup> zijn, en de stoppen 3x16 A.

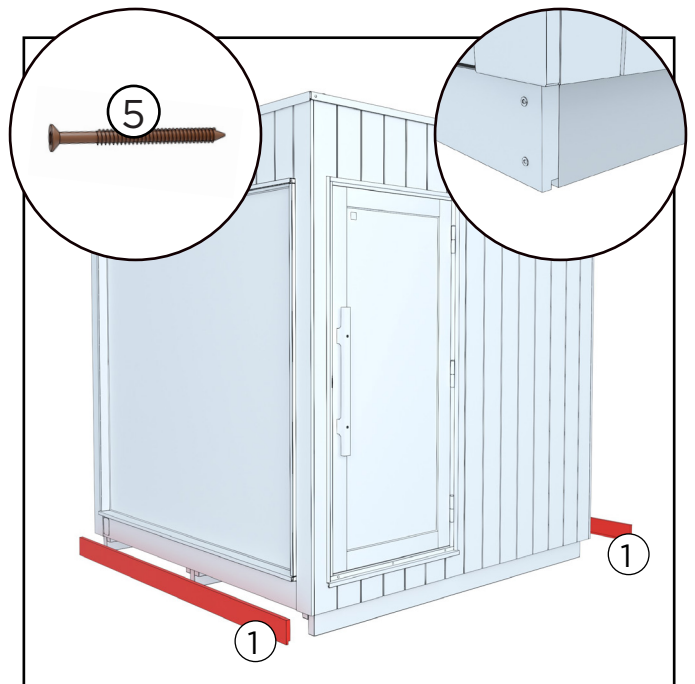

8. Ten slotte plaatst u de afdekstrips op de transportpallet met de zes bruine terrasschroeven aan voor- en achterzijde. 2 schroeven per balk.

Plaats de afdekkende strips zo dat de groeven in de platen naar beneden lopen.

## GEBRUIK VAN HARVIA VIRTA COMBI

De bedieningspaneel is bedoeld om de functies van een sauna en een elektrische saunaverwarming aan te sturen.

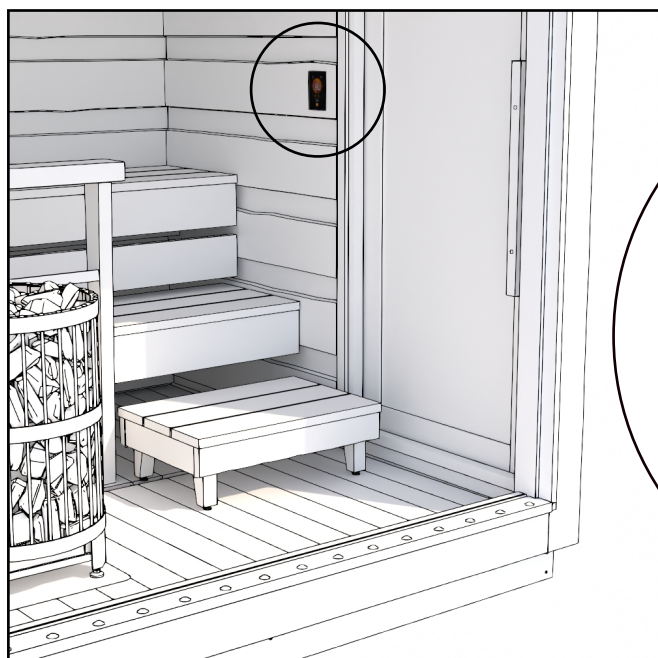

ZIE GEDETAILEERDE INSTRUCTIES OVER HET BEDIENINGSPANEEL  
OP DE INSTRUCTIES IN KWESTIE OF OP VOLGENDE LINK  
<https://mediabank.harvia.com/catalog/Harvia/r/6228/viewmode=previewview>



**WAARSCHUWING! GEBRUIK DE SAUNAKACHEL NOOIT ZONDER STENEN. ALS DE VOORZIENE RUIMTE VOOR DE STENEN NIET VOL IS, KAN ER BRAND ONTSTAAN!**

**WAARSCHUWING! VOORDAT U DE KACHEL AANZET, CONTROLEERT U STEEDS OF ER NIKS OP OF BINNEN DE VEILIGHEIDSAFSTAND STAAT.**

## **De sauna vóór gebruik voorverwarmen**

Vóór de eerste verwarming verwijdert u best het stof van de sauna met een doek of spuit u water, bijvoorbeeld met een tuinslang. Indien u schoonmaakmiddelen gebruikt, raden we aan om milieu- en saunavriendelijke producten te gebruiken, zoals Kiramin Biopesu. Controleer ook of er voldoende stenen in de kachel liggen, zoals aangeduid in de gebruikershandleiding, en dat de haardplaat op haar plaats ligt. Kijk ook of er niets ontvlambaars bij de kachel ligt (textiel mag bijvoorbeeld niet gedroogd worden op of vlak naast de kachel). Verlies de kachel nooit uit het oog en zorg ervoor dat kleine kinderen of dieren niet zonder toezicht in de buurt van de kachel komen.

## **Gebruik van de sauna**

Het belangrijkste tijdens het gebruik van de sauna is om voldoende te hydrateren, bijvoorbeeld door water te drinken. Alhoewel een sauna goed is voor uw gezondheid, moet u steeds naar uw lichaam luisteren. Het ideale hitte- en stoomniveau in de sauna is een combinatie van de juiste temperatuur, vochtigheid en ventilatie. In Finland gebruikt men de sauna normaal op een temperatuur van 70-80 graden. Weet echter dat de hitte minstens 70 graden moet bedragen om eventuele bacteriën te doden.

Gebruik de sauna niet met baby's jonger dan zes maanden, aangezien zij nog niet voldoende bestand zijn tegen hitte. Baby's van zes maanden of ouder kunnen kort naar de sauna, zolang ze op de laagste bank blijven en er geen water op de stenen wordt gooid. Indien u zich slecht voelt, vraagt u best advies aan uw arts over het gebruik van een sauna.

Weet dat de kachel van de sauna en de onderdelen ervan heet worden wanneer u deze opwarmt. Gebruik steeds beschermende handschoenen wanneer u onderdelen van de kachel aanraakt. Vermijd bruske bewegingen in de sauna: de vloer en de banken van de sauna kunnen glad zijn.

## GARANTIE

We bieden 24 maanden garantie op het materiaal en op productiegebreken van de sauna.

De garantie is geldig indien de gebruiker de gebruikshandleiding goed heeft gelezen en goed naleeft.

**BELANGRIJK!** Voor producten die voor commerciële doeleinden worden gebruikt, geldt bij wijze van uitzondering op bovenstaande zaken een garantieperiode van zes maanden.

- De garantie dekt geen eventuele defecten die typisch zijn voor hout. Bijvoorbeeld kleurveranderingen, veranderende vochtigheidsgraden, scheuvorming en gelijkaardige problemen.
- De garantie dekt geen slijtage als gevolg van normaal gebruik.
- De garantie dekt geen schade als gevolg van bijvoorbeeld fouten door de gebruiker.
- De garantie dekt ook geen vorstschade, aangezien deze bij correct gebruik vermeden kan worden.
- De garantie dekt geen corrosie als gevolg van het gebruik van de verkeerde schoonmaakmiddelen.
- De garantie dekt geen indirecte kosten zoals de aanleg of afbraak van een terras.
- Neem bij problemen met de garantie onmiddellijk contact op met de verkoper. De garantie vervalt indien u het product zelf probeert te herstellen.

## NA DE LEVENSDUUR VAN HET PRODUCT

De metalen onderdelen van het product moeten naar de metaalcontainer, terwijl de houten onderdelen verbrand kunnen worden en het glas naar een glasrecyclingpunt kan worden gebracht. De andere onderdelen moeten bij het gemengd afval. In Finland kan gebruikte ledverlichting gratis worden teruggebracht naar winkels met lampen in hun productaanbod, zonder dat u verplicht bent om een nieuw product te kopen. U kunt ze ook steeds naar een containerpark of milieupark brengen.

### HARVIA LEGEND PO110XE

<https://mediabank.harvia.com/catalog/Harvia/r/2816/viewmode=infoview>



### CONTROL PANEL

<https://mediabank.harvia.com/catalog/Harvia/r/6228/viewmode=previewview>



# Kirami FinVision® -sauna M Misty



Harvia Legend PO110XE

Manuela utente

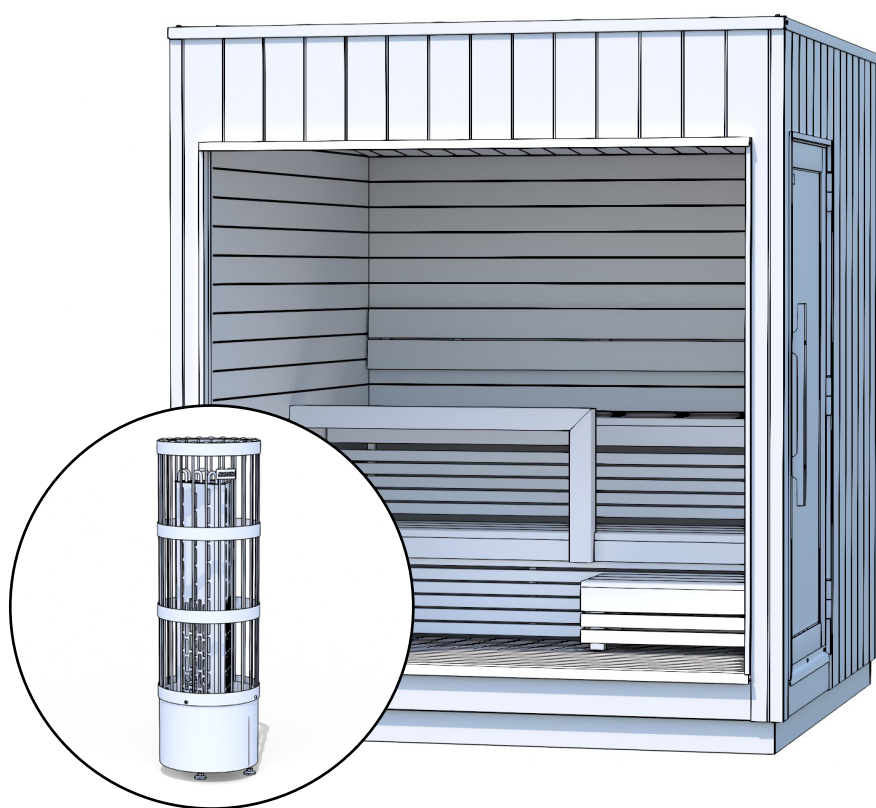

Controllare subito il contenuto del pacco!  
Studiare attentamente le istruzioni e conservarle come  
futuro riferimento.

## Contenuto del pacco

1.		Harvia Legend PO110XE	1
2.		Piastra riscaldante	1
3.		Pietre per la stufa della sauna (piccole)	5
4.		Striscia di copertura per pallet (fronte e retro)	2
5.		Viti per terrazza RST 4,2 x 55 mm Wubau TX20(Marrone)	12

## HARVIA VIRTA COMBI - INSTALLAZIONE E USO

**Nota! Non collegare la sauna alla rete elettrica prima di aver installato la stufa.**

Il cavo di collegamento alla sauna deve essere di 5x2,5 mm<sup>2</sup> e i fusibili 3x16A.

Harvia Virta Combi viene consegnato in una confezione separata (il pacco con la stufa si trova all'interno della sauna). All'interno della confezione sono presenti istruzioni più dettagliate per l'installazione e l'utilizzo della stufa.

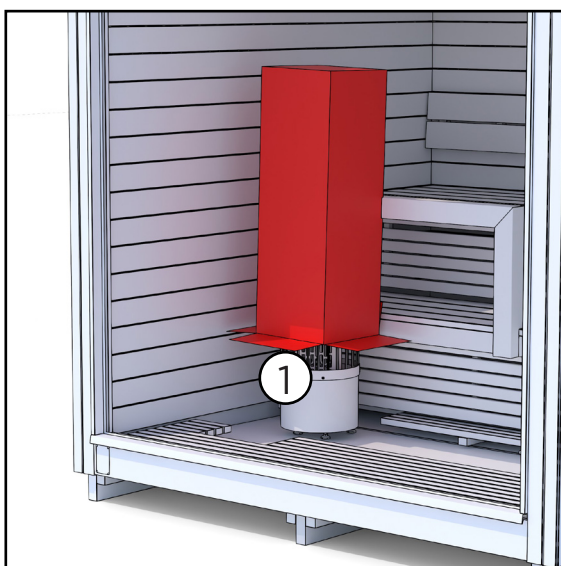

1. Rimuovere la fascetta intorno all'imballaggio della stufa e rimuovere con cautela la scatola di cartone dalla parte superiore, poiché i fili sono già attaccati alla stufa.

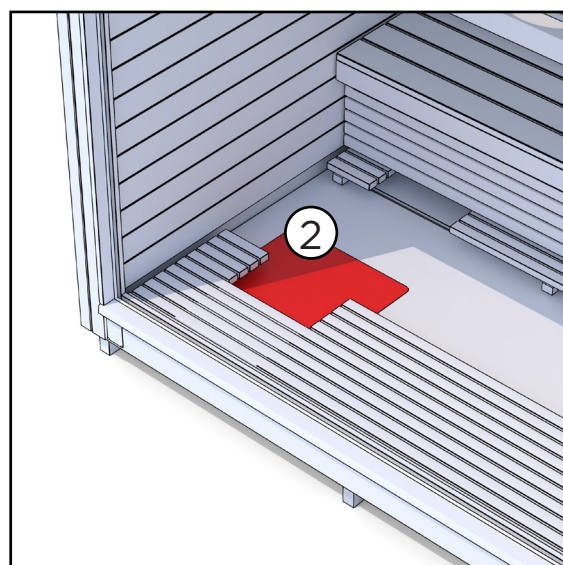

2. Posizionare la piastra riscaldante nel foro pre-seghettato sul pavimento.

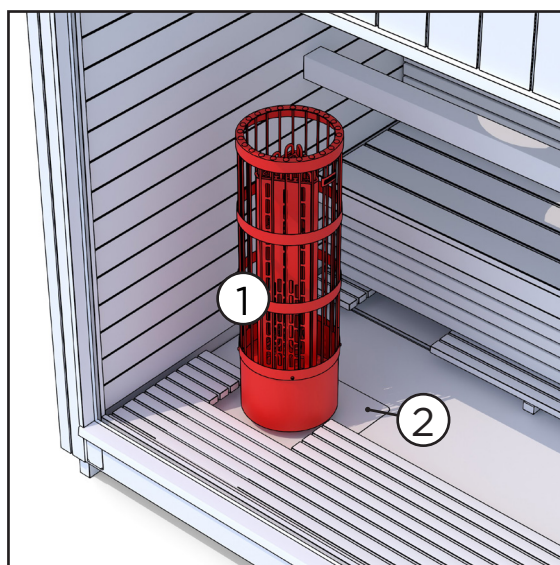

3. Posizionare la stufa sopra la piastra riscaldante.

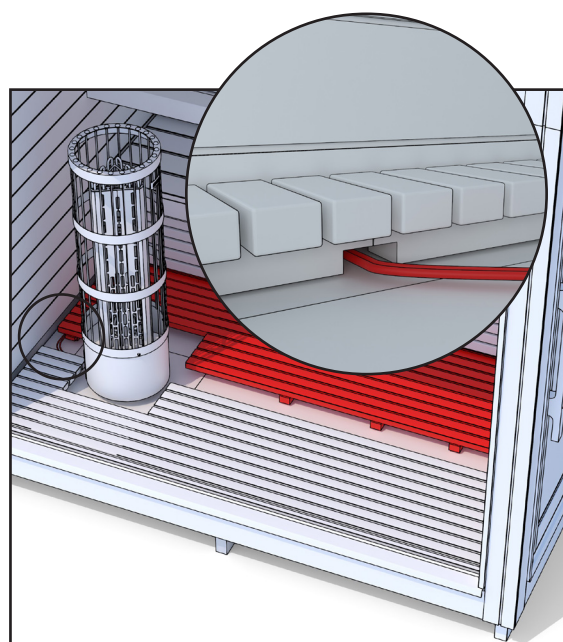

4. Mettere in posizione la griglia del pavimento sotto la panca inferiore. Nel telaio della griglia del pavimento ci sono delle tacche in cui dovrebbero passare i cavi della stufa.

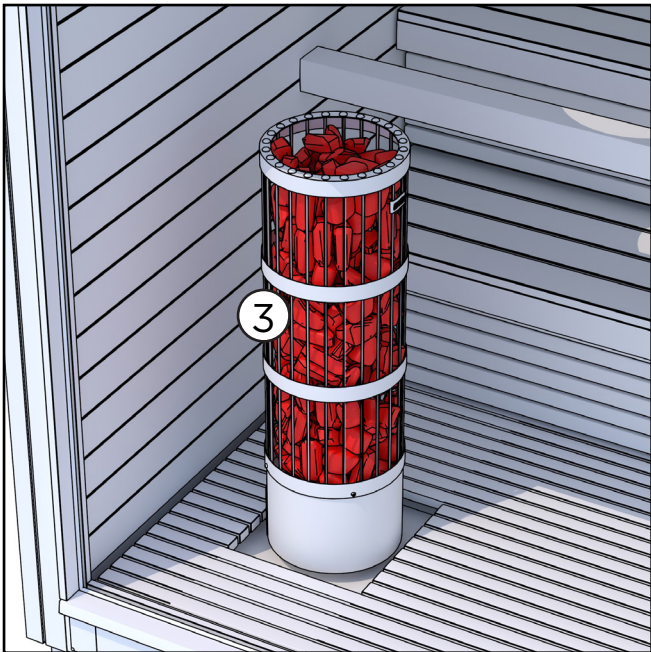

5. Posizionare le pietre della stufa della sauna. Per istruzioni più dettagliate, consultare il manuale incluso nell'imballaggio della stufa della sauna.

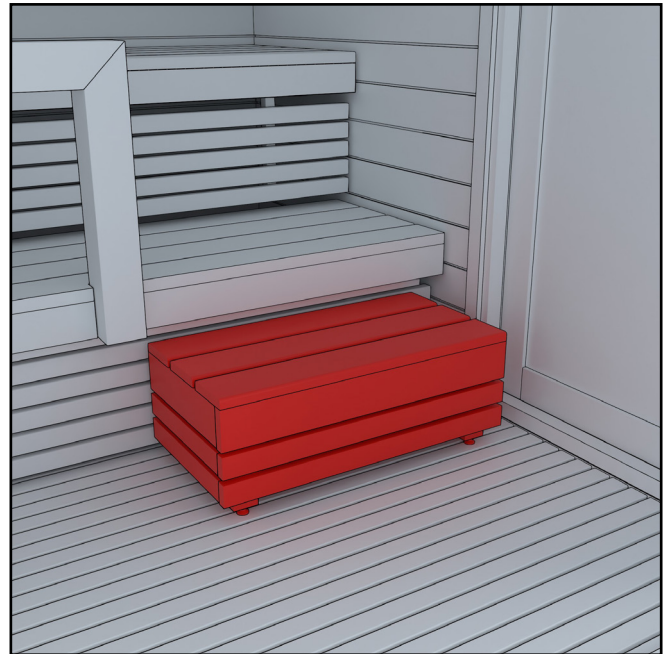

6. Posizionare lo sgabello davanti alla panca

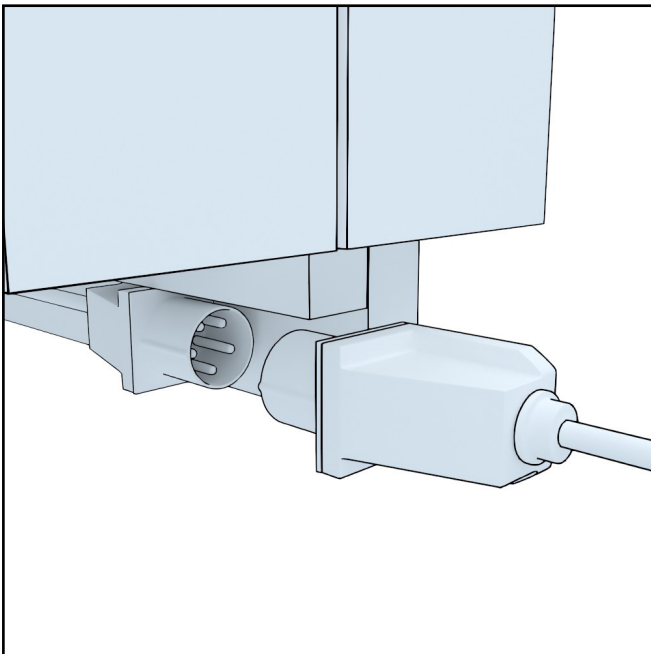

7. Collegare l'alimentazione principale alla sauna. L'allacciamento si trova dietro la sauna, sul lato della stufa. Il cavo deve essere  $5 \times 2,5 \text{ mm}^2$  e i fusibili devono essere  $3 \times 16 \text{ A}$ .

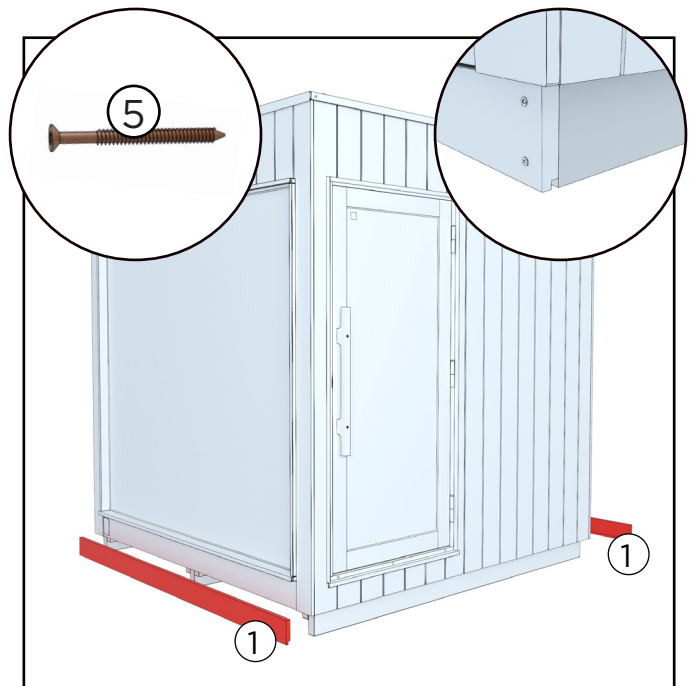

8. Infine, installare le strisce di copertura sui supporti di trasporto anteriori e posteriori con le 6 viti marroni per terrazza. 2 viti per trave.

Posizionare le strisce di copertura in modo che le scanalature nei bordi siano rivolte verso il basso.

## HARVIA VIRTA COMBI - USO DELLA STUFA

La centralina è progettata per controllare le funzioni di una sauna e di una stufa elettrica per sauna.

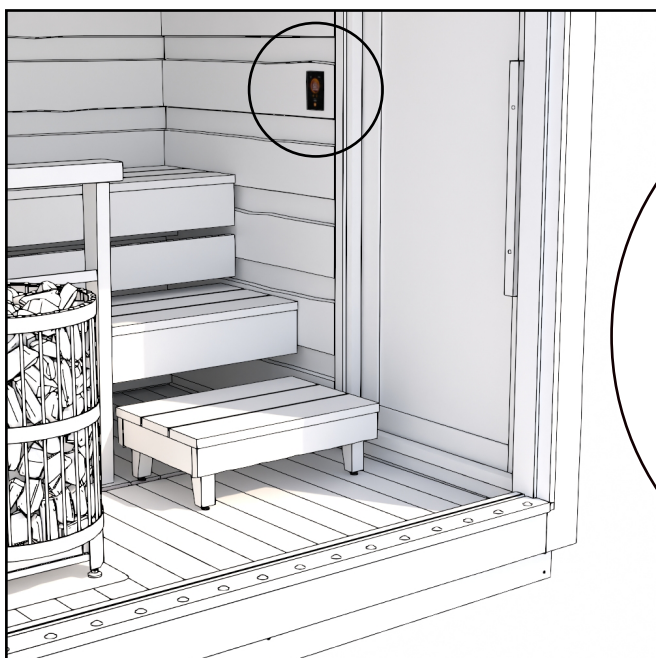

CONSULTARE LE ISTRUZIONI PIÙ DETTAGLIATE DEL PANNELLO DI CONTROLLO DALLE ISTRUZIONI DEI PANNELLI DI CONTROLLO O DAL LINK ALLEGATO

<https://mediabank.harvia.com/catalog/Harvia/r/6228/viewmode=previewview>



**ATTENZIONE! PERICOLO! LA STUFA DELLA SAUNA NON DEVE ESSERE UTILIZZATA SENZA PIETRE. QUANDO LO SPAZIO RISERVATO ALLE PIETRE NON È PIENO, SI PUÒ VERIFICARE UN INCENDIO.**

**ATTENZIONE! PRIMA DI ACCENDERE LA STUFA, VERIFICARE SEMPRE CHE NON CI SIA NULLA SOPRA DI ESSA O NEL RAGGIO DI SICUREZZA INDICATO.**

## **Preriscaldamento prima dell'uso della sauna**

Prima del primo riscaldamento, è bene togliere la polvere dalla sauna con un panno umido o spruzzare acqua con un tubo da giardino, ad esempio. Se si utilizzano detergenti, utilizzare sostanze ecologiche e adatte alla sauna, come Kiramin Biopesu. Controllare inoltre che ci siano abbastanza pietre nella stufa secondo le istruzioni, che la piastra interna sia al suo posto e che non ci sia nulla di infiammabile vicino alla stufa (ad esempio, i tessuti non devono essere asciugati sopra o nelle immediate vicinanze della stufa). Ricordare sempre di proteggere la stufa e di tenere bambini piccoli o animali lontani dalla stufa riscaldata.

## **Sauna**

La cosa più importante durante la sauna è curare l'idratazione, cioè bere acqua. Anche se la sauna è benefica per la salute, bisogna sempre ascoltare il proprio corpo. Il calore e il vapore adeguati nella sauna sono una combinazione di temperatura, umidità e ventilazione. In Finlandia è normale fare la sauna a una temperatura di 70-80 gradi Celsius. Il calore deve comunque raggiungere almeno i 70 gradi per uccidere eventuali batteri.

Evitare la sauna con bambini di età inferiore ai sei mesi, perché la loro tolleranza al calore non è ancora sviluppata. È possibile iniziare a portare i bambini di almeno sei mesi nella sauna per brevi periodi, rimanendo sulle panche più basse e senza gettare acqua sulle pietre. In caso di malattia, chiedere sempre al medico consigli sulla sauna.

Tenere presente che la stufa della sauna e le sue parti si surriscaldano quando la stufa viene riscaldata. Utilizzare sempre guanti protettivi quando si toccano le superfici della stufa. Muoversi con cautela nella sauna, perché il pavimento e le panche della sauna possono essere scivolosi.

## GARANZIA

La nostra sauna gode di una garanzia di 24 mesi sui difetti di materiale e di fabbricazione.

La garanzia è valida a condizione che l'utente abbia letto e rispettato le istruzioni per l'uso del prodotto.

NOTA! Fa eccezione il periodo di garanzia di 6 mesi concesso ai prodotti utilizzati per scopi commerciali.

- La garanzia non copre eventuali difetti tipici delle parti in legno che possono verificarsi. Ad esempio, cambiamenti di colore, variazioni di umidità, formazione di crepe e problemi simili.
- La garanzia non copre l'usura dovuta al normale utilizzo.
- La garanzia non copre i danni dovuti, ad esempio, a un errore dell'utente.
- La garanzia non copre nemmeno i danni da gelo, che possono essere evitati con un uso corretto.
- La garanzia non copre la corrosione dovuta all'uso di detergenti sbagliati.
- La garanzia non copre i costi indiretti come ad esempio la demolizione o la costruzione di una terrazza.

Contattare immediatamente il venditore del prodotto in caso di problemi legati alla garanzia. Ogni tentativo di riparare il prodotto da soli invalida la garanzia.

## SMALTIMENTO DEL PRODOTTO

Le parti metalliche del prodotto devono essere trasportate in un punto di riciclaggio dei metalli, mentre le parti in legno possono essere bruciate e il vetro può essere portato in un punto di riciclaggio del vetro. Le altre parti devono essere smaltite con i rifiuti misti. In Finlandia, le lampade a LED usate possono essere restituite gratuitamente e senza obbligo di acquisto di un nuovo prodotto nei negozi in cui vengono abitualmente vendute, o in alternativa possono essere portate in un punto di riciclaggio.

### HARVIA LEGEND PO110XE

<https://mediabank.harvia.com/catalog/Harvia/r/2816/viewmode=infoview>



### CONTROL PANEL

<https://mediabank.harvia.com/catalog/Harvia/r/6228/viewmode=previewview>



# Let's sauna.



@ kiramioy  
@ harviaglobal

**GLOBAL**

Kirami Oy  
Villiläntie 2  
32730 Sastamala  
FINLAND  
T +358 10 574 2170  
info@kirami.fi

**GLOBAL**

Harvia Finland  
Teollisuustie 1-7  
40951 Muurame  
FINLAND  
T +358 207 464 000  
harvia@harvia.com